

## ① ピストンパッキン交換手順

### MXPJ6の場合

- ①C型止め輪を外す。(止め輪工具を使用)
- ②エンドキャップを外す。
- ③ピストンを外す。

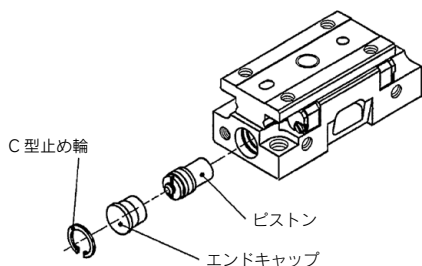

- ④ピストンパッキンにグリースを塗布し、交換する。



- ⑤Oリングにグリースを塗布し、交換する。

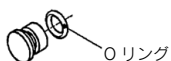

- ⑥ピストン外周にグリースを塗布する。

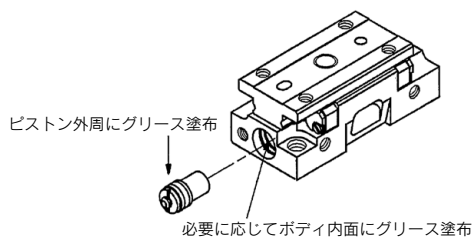

- ⑦ピストンを挿入し、以下逆の手順にて組立てる。

### MXP6の場合

- ①エンドプレート取付用ボルトを取り外す。
- ②エンドプレートを取り外す。
- ③エンドプレートのOリングを取り外す。

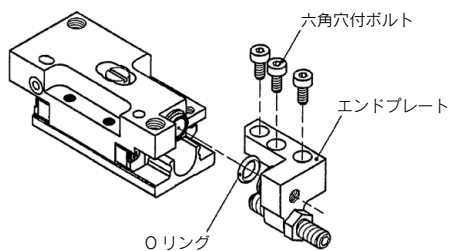

- ④C形止め輪を外す。  
(止め輪工具を使用)

- ⑤エンドキャップを外す。
- ⑥ピストンを外す。

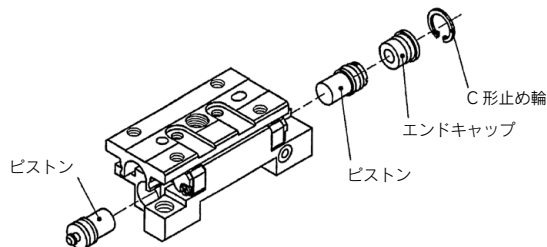

- ⑦ピストンパッキンにグリースを塗布し、交換する。



- ⑧Oリングにグリースを塗布し、交換する。

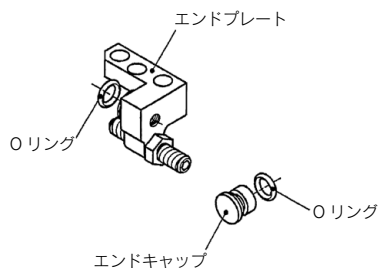

# MXP Series パッキン交換要領 ②

⑨ピストン外周にグリースを塗布する。

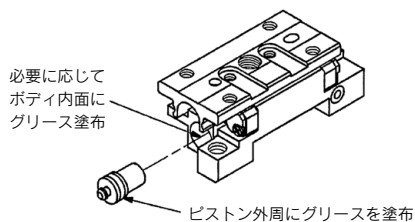

⑩ピストンを挿入し、以下逆の手順にて組立てる。

※エンドプレート取付用ボルトを規定トルクで締付ける。

ねじサイズ	締付トルク
M2×5	0.15N・m

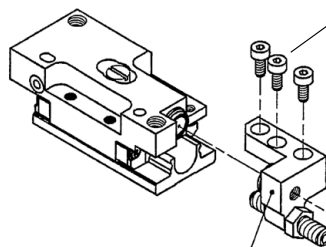

ボディ Ass'y との接合面に  
すきまがないこと

## MXP8、10、12、16の場合

- ①エンドプレート取付用ボルトを取り外す。
- ②エンドプレートを取り外す。
- ③チューブ、Oリングを取り外す。
- ④Oリングにグリースを塗布し、交換する。
- ⑤ジョイントシャフトを取り外し、ボディからピストン Ass'y を取り外す。
- ⑥ピストンパッキンにグリースを塗布し、交換する。

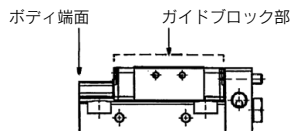

ジョイントシャフトを外した際は、ガイドブロック部がボディ端面から出ないように十分注意してください。(ガイド部の鋼球が脱落してしまいます。)

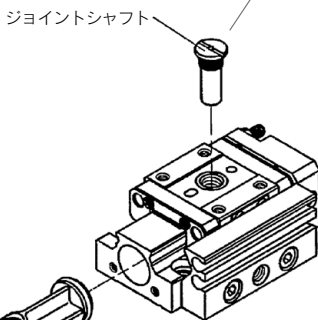

機種	ボルト六角穴対辺
MXP8	
MXP10	2.5mm
MXP12	
MXP16	3mm

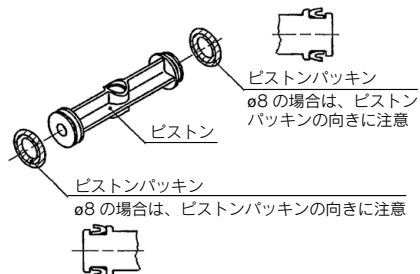
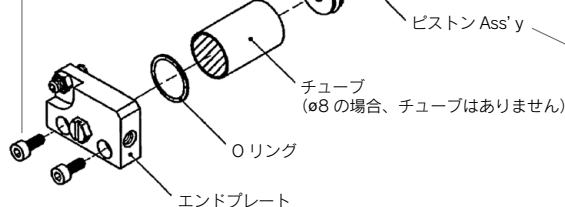

# MXP Series パッキン交換要領 3

- ⑦ボディにピストンAss'yを挿入し、ジョイントシャフトで締め付ける。
- ⑧必要に応じてチューブ内面(斜線部)にグリスを塗布。(前頁の図を参照)
- ⑨チューブ、Oリングを取り付ける。
- ⑩エンドプレートを取り付ける。(※1)
- ⑪エンドプレート取付け用ボルトを規定トルクで締め付ける。

※1 エンドプレート取付け時に、ボディとエンドプレートの段差がA、B寸法となるように組み付ける。

(mm)		
機種	A	B
MXP8	0.2	0.2
MXP10	0.2	0.2
MXP12	0.5	0.3
MXP16	0.5	0.3

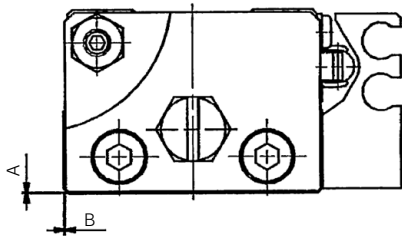

機種	ジョイントシャフト締めトルク
MXP8	0.4N·m
MXP10	0.7N·m
MXP12	1.8N·m
MXP16	3.6N·m

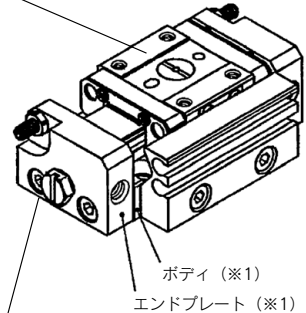

機種	ボルト締めトルク
MXP8	0.45N·m
MXP10	0.6N·m
MXP12	0.6N·m
MXP16	1.4N·m

- ⑫反対側のエンドプレート取付け用ボルトを取り外す。
- ⑬反対側のエンドプレートを取り外す。
- ⑭チューブ、Oリングを取り外す。
- ⑮Oリングにグリスを塗布し、交換する。
- ⑯必要に応じてチューブ内面(斜線部)にグリスを塗布。
- ⑰チューブ、Oリングを取り付ける。
- ⑱反対側のエンドプレートを取り付ける。(※2)
- ⑲反対側のエンドプレート取付け用ボルトを規定トルクで締め付ける。

※2 エンドプレート取付け時に、ボディとエンドプレートの段差がA、B寸法となるように組み付ける。(※1と同様)

(mm)		
機種	A	B
MXP8	0.2	0.2
MXP10	0.2	0.2
MXP12	0.5	0.3
MXP16	0.5	0.3

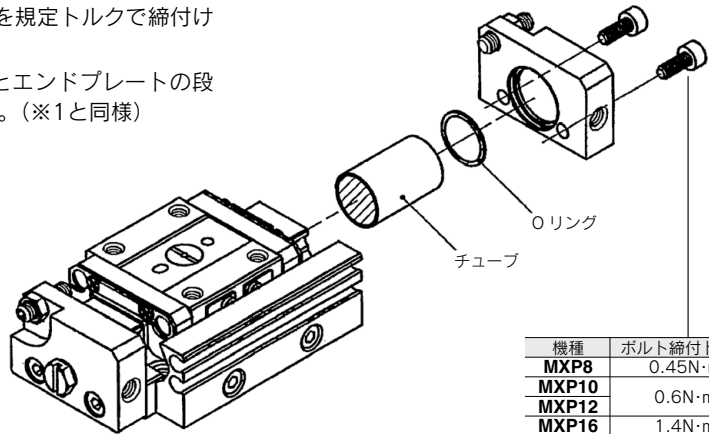
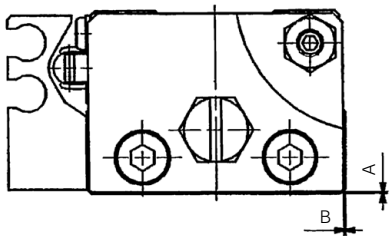

機種	ボルト締めトルク
MXP8	0.45N·m
MXP10	0.6N·m
MXP12	0.6N·m
MXP16	1.4N·m