

# MXF Series パッキン交換要領

## ⚠ 注意

エアスライドテーブルの案内機構であるクロスローラ部は、組付時に予圧調整を行っておりますので分解しないでください。

## 1 ピストンパッキン交換手順

①エンドプレートとテーブルを接続する六角穴付ボルトを緩める。

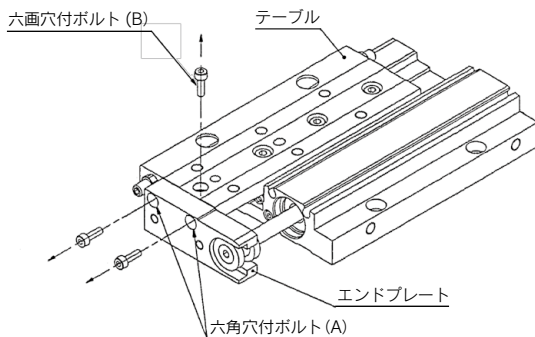

### エンドプレート取付用 (A)

型式	六角穴付ボルト	締付けトルク (N・m)
<b>MXF8</b>	M2×10	0.25
<b>MXF12</b>	M2.5×10	0.47
<b>MXF16</b>	M3×10	0.88
<b>MXF20</b>	M4×14	2.06

日本ロックタイト(株)製ロックタイトNo.242または相当品を塗布

### エンドプレート取付用 (B)

型式	六角穴付ボルト	締付けトルク (N・m)
<b>MXF8</b>	M2×8	0.25
<b>MXF12</b>	M2.5×8	0.47
<b>MXF16</b>	M3×10	0.88
<b>MXF20</b>	M4×14	2.06

日本ロックタイト(株)製ロックタイトNo.242または相当品を塗布

②エンドプレートを矢印のように移動させて取り外す。

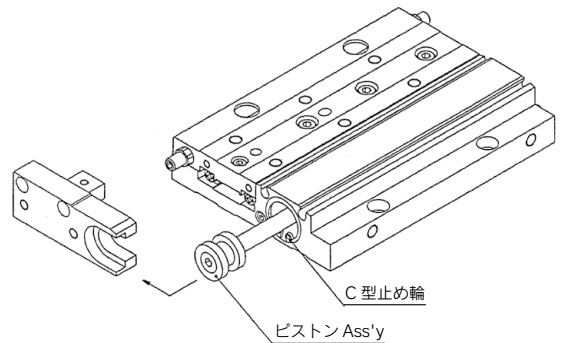

③C型止め輪を止め輪工具を用いて外す。

④ピストンAss'yを引抜く。

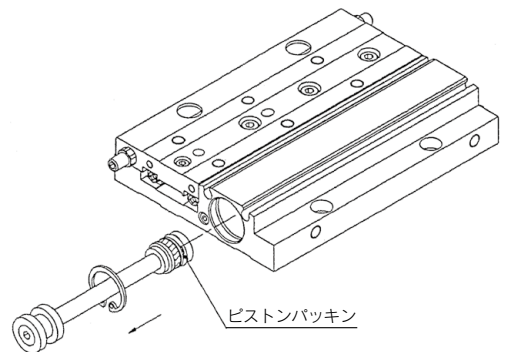

⑤ピストンパッキン交換

⑥ピストン及びロッド部にグリースを塗布する。

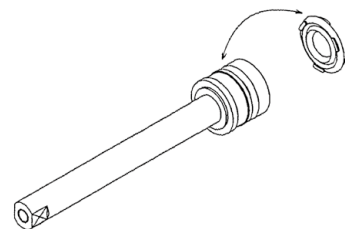

⑦ピストンロッドを挿入し以下逆の手順にて組立てる。