

① フィルタ分解組立要領図

エレメントアッセンブリ分解図

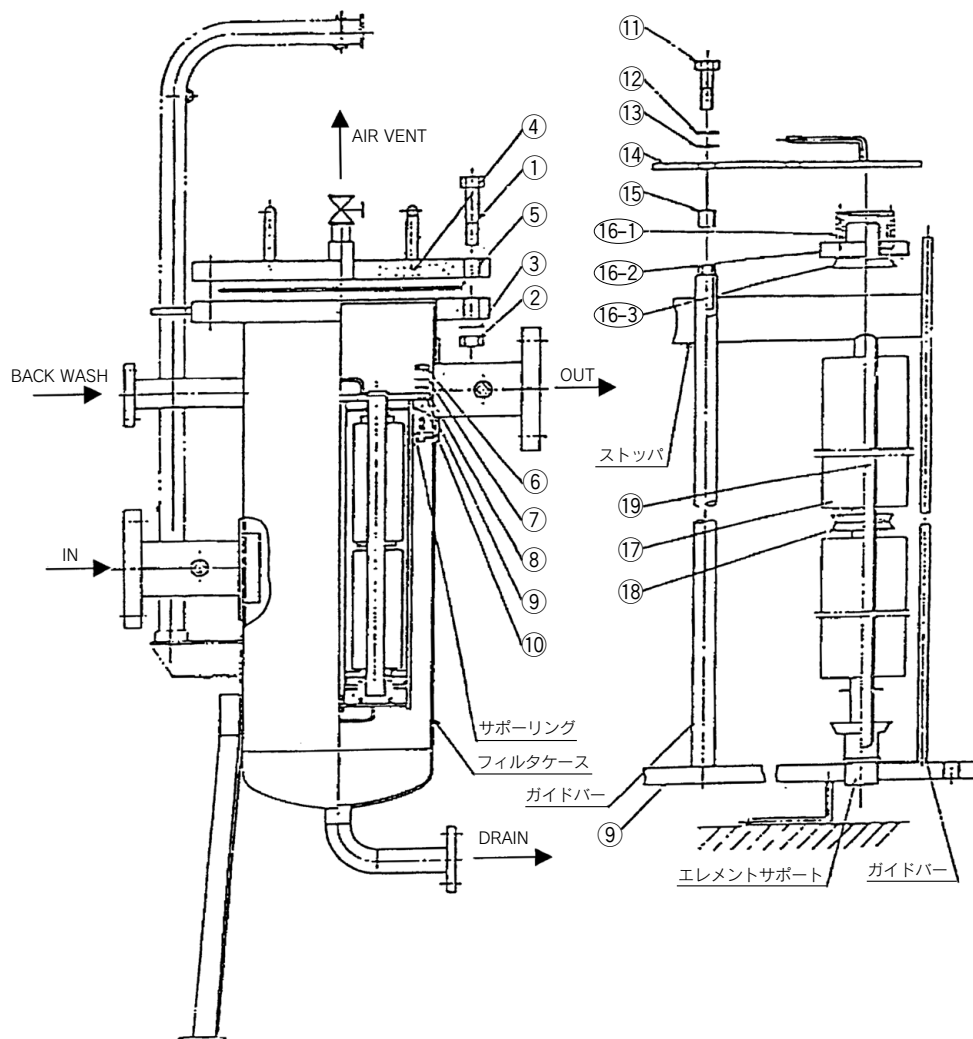

- | | | |
|----------|------------|-------------|
| ①六角ボルト | ⑨仕切板 | ⑯-①スプリング |
| ②六角ナット | ⑩ガスケット | ⑯-②フレ止め |
| ③座金 | ⑪六角ボルト | ⑯-③エレメントホルダ |
| ④フィルタカバー | ⑫バネ座金 | ⑰エレメント |
| ⑤ガスケット | ⑬座金 | ⑱ジョイント |
| ⑥六角ナット | ⑭エレメント押え板 | ⑲エレメントガイド |
| ⑦バネ座金 | ⑮カラー | |
| ⑧座金 | ⑯エレメント取付金具 | |

2 オーバーホール

- ①目詰りにより差圧が上昇し、ELEMENT交換差圧(0.1MPa)に達したらELEMENTを新品と交換してください。
- ②オーバーホール時のELEMENTの取出し、取付けは次の順序で行ってください。

3 カバー取外し

- ①IN、OUTの弁を閉じてください。
- ②AIR VENT、DRAINを開いてフィルタ内の圧力をゼロにし、内部の流体を全部排出してください。
- ③フィルタカバーとフィルタケースを締め付けている①②のボルト、ナットを最初平均に少しずつ緩めてゆき、手でナットが縮るようになったら端から順にはずしてください。
- ④カバーとガスケットを取外してください。

5 ELEMENTの取外し方

- ①①の六角ボルトを平均に少しずつ緩めてください。
バネ座金、座金を取外してください。
 - ②ELEMENT押え板を取外してください。
 - ③カラー、ELEMENT取付金具、ELEMENT、ジョイント、ELEMENTガイド順に取出してください。
ELEMENTガイドは、無理に取出す必要はありません。また、ELEMENTホルダを取出した後(図1(b))の要領でELEMENTガイドを取出すことによりELEMENTとジョイントを一括して取出すことができます。
- 注) ジョイントを必要としない場合もあります。

4 ELEMENTアッセンブリの外し方

- ①⑥のナットを平均に少しずつ緩めてください。
ナット、バネ座金、座金を取外してください。
- ②ELEMENTアッセンブリを容器からダビットか他の用具で吊り上げ容器の外に出してください。その時、ELEMENTを保護しているガイドバーがあまりサポートリングに接触しないよう垂直に吊り出してください。
- ③容器から取出したELEMENTアッセンブリを分解図のように仕切板が下に来るよう逆さにしてください。

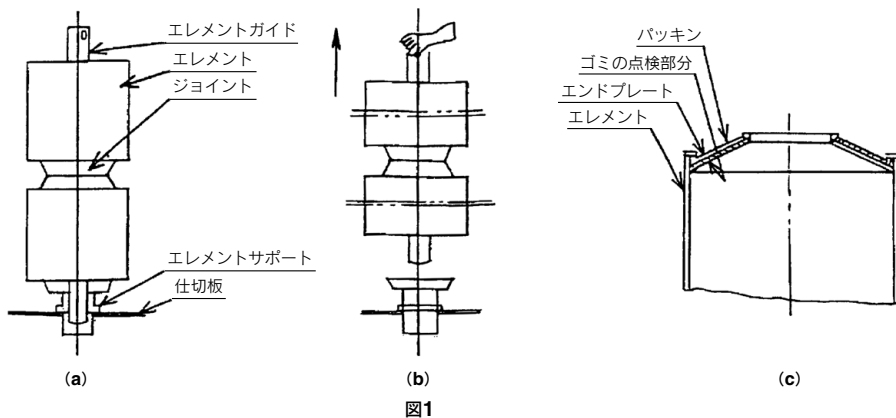

6 ELEMENTの取付け方法

(清浄な環境で取扱ってください。)

①ELEMENTを取外した時、ハニカムELEMENT、ペーパーELEMENT以外のELEMENTは、ELEMENTプレートとパッキンの間にゴミが溜まっているか否か確かめてください。【図1(c)参照】

溜っている場合は、きれいにしてください。

②ELEMENTガイドを取外した時は、取付けてください。

③ELEMENT、ジョイント、ELEMENT取付金具の順に同心になるよう正しく差し込んでください。

注) ジョイントを必要としない場合もあります。

ELEMENTを取付ける時、ELEMENTガイドの上端から落として組込むような事は避けてください。(図2)



図2

※また、配列が多くELEMENT重ね数が3~4段の場合は、あらかじめELEMENTガイドにELEMENT、ジョイントをセットした物をELEMENTサポートにセットする事もできます。【図1参照 取り出す時の逆の要領】

④ELEMENT取付金具は図3の(b)(c)で示すような方法で取込んでください。

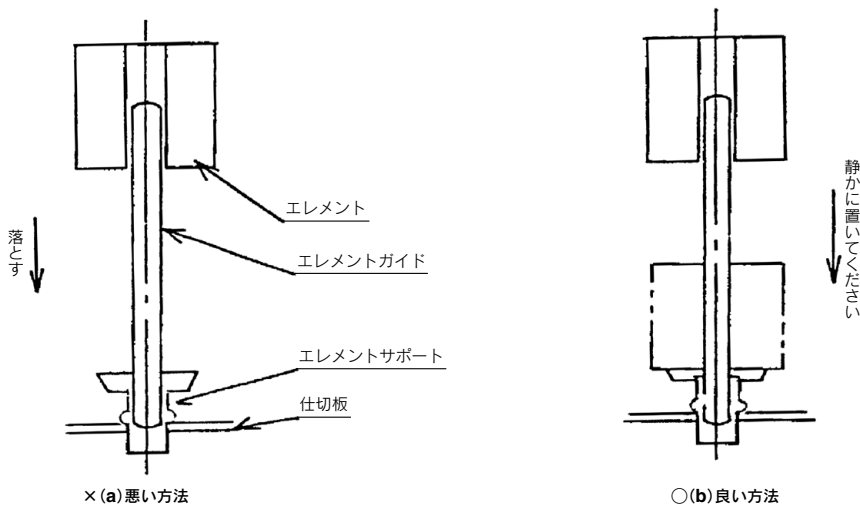

図3

注) 図3(b)(c)に示すのは図4のELEMENT取付金具(スプリング、フレ止め、ELEMENTホルダ)の配列状態を示す。

FGB Series エLEMENT交換要領 4

⑤カラーは、ハニカムエレメント使用の場合のみエレメント押え板の下に、他のエレメントの場合は上にセットするようにしてください。

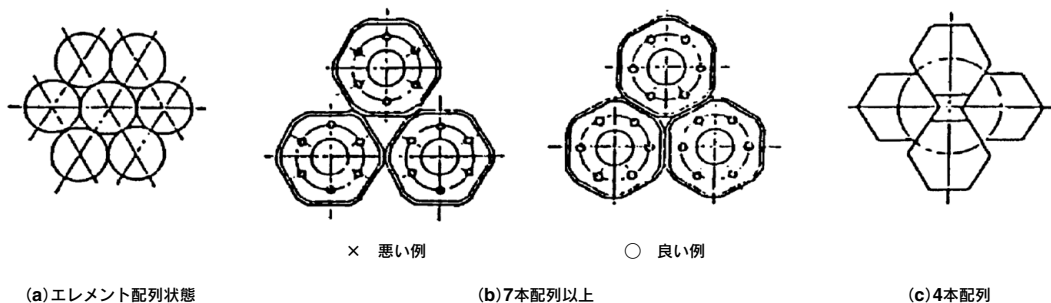
注1) エレメント1本立ての場合は、カラーを使用していません。

注2) ハニカムエレメント用のカラーは、ハニカムエレメント以外には使用できません。



図5

⑥エレメント押え板は、図6の(a)に示す記号A-Aか図6の(b)に示すエレメント押え板記号B-Bに平行に重なるようにして組込んでください。

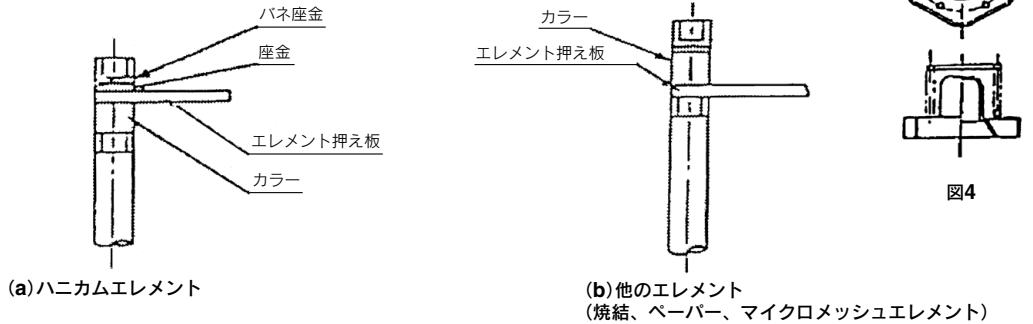

図6

注1) エレメント押え板を取付けるとき、エレメント取付金具が動かないように正しく置いてください。

注2) ⑬⑫の座金を取付けて⑪の六角ボルトを最初平均に少しずつ緩めてガイドバーにボルトバネ座金、座金エレメント押え板、カラーが密着状態になるまで締めてください。

7 エLEMENTアッセンブリの取付け方法

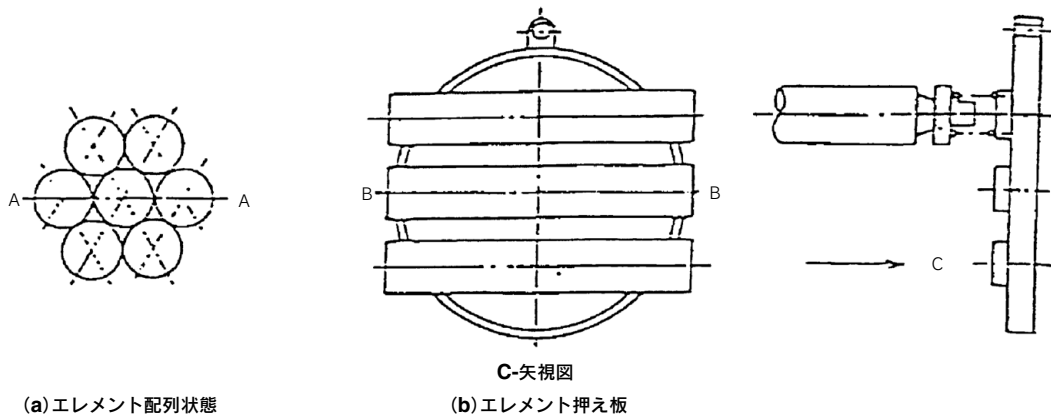
- ①4-2-4で、セットしたエレメントアッセンブリを仕切板が上にくるように逆にしてください。
- ②エレメントアッセンブリを取付ける前に、ガスケットを所定の位置に正しく取付けてください。
- ③ダビット及び他の用具で、エレメントアッセンブリを取出した時と同様な方法で組込んでください。
- ④⑧⑦の座金、バネ座金を取付けて⑥のナットを平均に締め付けてください。

8 カバーの取付け方法

- ①ガスケットの破損なきことを確認して所定の個所にセットし①②③のボルト、座金、ナットをセットして対角状に均等に締め付けてください。
ガスケットが破損している場合は、新しい物と交換してください。
- ②シート面から圧力洩れのない事を確かめてから2の運転方法の順に従って本運転に入ってください。