



DOC1003076-2

取扱説明書

空冷サーモコン (コンパクトタイプ)

HEF シリーズ



1 はじめに

この度は SMC サーモコン(以下「本製品」といいます)をお買い上げ頂き誠にありがとうございます。本取扱説明書(以下「本書」といいます)においては、本製品を使用するにあたっての安全上重要な説明を含んでいます。内容を十分に理解した上でご使用ください。

2 安全に関して

本書は作業者の負傷や製品の損傷を防止するための重要な情報を含んでいます。

- 本製品の操作を行う前には、必ず本書を熟読され、内容を十分理解した上で操作を行ってください。
- いつでも使えるように本書は大切に保管してください。
- 本書は、危険の重大性および緊急度によって「危険」「警告」「注意」に分けて表示しています。
- 作業中、製品の安全を確保するために本書やカタログに記載している安全指示をよく読み、十分に理解してから本製品を取り扱ってください。

	注意	取扱いを誤った時に、人が障害を負う危険が想定される時、および物的障害のみの発生が想定されるもの。
	警告	取扱いを誤った時に、人が死亡もしくは重傷を負う可能性が想定されるもの。
	危険	切迫した危険の状態、回避しないと死亡もしくは重傷を負う可能性が想定されるもの。

- 本書では「危険」「警告」「注意」の表記に併せて次のシンボルを付加し、その警告内容を判りやすく表現しています。

	このシンボルは、感電の危険を警告します。
	このシンボルは、火傷の危険を警告します。

危険

- 製品に装備されているインターロック機能を無効にした操作や整備点検作業は絶対に行わないでください。インターロック機能を無効にした操作を行うと、予期せぬ人身事故や製品を破損させる危険性があります。
- 電源の投入や遮断はそれぞれの手順を遵守して行ってください。手順を誤ると予期せぬ動作を起こすことがあり大変危険です。
- 保守点検や清掃およびトラブル対処の際は、必ず元電源を遮断してください。
- 問題が発生した場合、電源を再投入する前に原因を確認すると共に必要な処置を取ってください。
- 本製品は高電圧で駆動しています。

警告

- 当社製品の適合性の決定は、システムの設計者または仕様を決定する人が判断してください。

ここに掲載されている製品は、使用される条件が多様なため、そのシステムへの適合性の決定は、システムの設計者または仕様を決定する人が、必要に応じて分析やテストを行ってから決定してください。このシステムの所期の性能、安全性の保証は、システムの適合性を決定した人の責任になります。常に最新の製品カタログや資料により、仕様の全ての内容を検討し、機器の故障の可能性についての状況を考慮してシステムを構成してください。

- 当社製品は、十分な知識と経験を持った人が取扱ってください。

ここに掲載されている製品は、取扱いを誤ると安全性が損なわれます。機械・装置の組立てや操作、メンテナンスなどは十分な知識と経験を持った人が行ってください。資格のあるサービスマン以外はカバーを開けないでください。

- 製品を分解、改造しないでください。

- 安全を確認するまでは、機械・装置の取扱い、機器の取外しを絶対に行わないでください。

2 安全に関して(つづき)

- 機械・装置の点検や整備は、被駆動物体の落下防止処置や暴走防止処置などがなされていることを確認してから行ってください。
- 製品を取外す時は、上記の安全処置がとられていることの確認を行い、エネルギー源と該当する設備の電源を遮断するなど、システムの安全を確保すると共に、使用機器の製品個別注意事項を参照、理解してから行ってください。
- 機械・装置を再起動する場合は、予想外の動作・誤動作が発生しても対処できるようにしてください。
- 本製品は屋外で使用しないでください(屋内使用)。

- 次に示すような条件や環境で使用する場合は、安全対策への格別のご配慮をいただくと共に、あらかじめ当社へご相談くださるようお願い致します。

- 明記されている仕様以外の条件や環境での使用。
- 原子力、鉄道、航空、宇宙機器、船舶、車両、軍用、医療機器、飲料・食料に触れる機器、燃焼装置、娯楽機器、緊急遮断回路、プレス用クラッチ・ブレーキ回路、安全機器などへの使用、およびカタログの標準仕様に合わない用途の場合。
- 異常音やにおいがした場合、煙が出た場合、または水漏れなどの異常事態が発生した場合は、下記の指示に従って対処してください。

- 電源を遮断します。
- 修理を依頼します。



注意

- 電源を一旦 OFF して再投入する場合は、3 秒以上のインターバルを設けてください。3 秒以内に再投入すると、製品が故障する恐れがあります。
- 本製品の近くで携帯電話など電磁波の発生する機器の使用は、製品に障害を及ぼす恐れがあるので使用はしないでください。
- 本製品は、危険な操作や危険状況が発生した際に、運転を停止して安全な状態にするための各種の安全インターロック機能を装備しています。安全インターロックは、本製品や製品周辺の設備に損害を与えかねない操作や作業に対する制限によって、人員の保護、または安全衛生に関わる危険を排除するための機能です。
- 本製品を廃棄する際は、産業廃棄物業者と連絡を取ってください。また、廃棄の際は本製品内の液を排出してください。液体が残っていると、輸送中に事故や損傷を起こす恐れがあります。
- 循環液温度を低く設定する場合は、低流量で使用しないでください。製品内部の循環液が凍結する恐れがあります。

- 本製品は SCCR の仕様に該当する部品は使用していません。

3 仕様

3.1 用途

本製品は、サーモモジュール(ペルチェ素子)で温度を一定にした液体(清水または 20%エチレングリコール)を内蔵ポンプで循環させ、お客様の装置から発生した熱源を冷却するものです。

3.2 仕様表

項目	内容
温度設定範囲	10.0 - 60.0 °C (結露しない条件で使用してください)
使用環境	温度: 10 - 35 °C 湿度: 35 - 70%RH 高度: 2000m以下 雰囲気: 腐食性ガス、シンナーなどの溶剤、可燃ガスなどが無いこと
保存環境	温度: -40 - 70 °C (ただし結露、氷結しないこと) 湿度: 5 to 95%RH 雰囲気: 腐食性ガス、シンナーなどの溶剤、可燃ガスなどが無いこと
温調性能	温度安定性: ±0.1°C (循環液のINとOUTを直結した場合)
冷却能力	約220W (流量 1L/min、設定温度25°C、周囲温度25°C時)
循環液	清水、エチレングリコール水溶液(20%以下)
タンク容量	約110mL
ポンプ能力	性能線図参照
管接続口径	IN/OUT: Rc1/4
接液部材質	ステンレス、EPDM、NBR、セラミック、PPE、PPS、カーボン、PP、POM
電源	DC24V ±10%
消費電流	12.5A (ピーク電流18A)
絶縁抵抗	50MΩ以上 (DC500V)
過電圧カテゴリ	カテゴリ I
環境汚染度	汚染度2
有害物質使用規制	欧州RoHS対応品
騒音	37~60dBA(ファン可変モード) 45dBA(ファン一定モード)
冷却方式	空冷方式
主な機能	オフセット機能、設定値記憶機能、シリアル通信機能、RUN/STOP 信号入力、出力遮断警報機能、ファン速度制御
入力操作表示	キースイッチ / LCD表示
RUN/STOP 信号入力	RUN/STOP信号入力 回路電圧: 約DC5V、通過電流: 約10mA
警報出力	出力遮断警報のリレー接点仕様 DC30V、1A(抵抗負荷)
通信機能	RS-232C/RS-485 通信内容: 計測温度の読出し、目標温度の設定と読出し、オフセット値の設定と読出し、設定値の保存、制御モードの設定と読出し 詳細は別途「通信取扱説明書」を請求願います。 使用の際はシールド線を用いてください。

3 仕様(つづき)

項目	内容
重量(乾燥状態)	約3.5kg
オプション	・NPTネジ仕様・循環液IN/OUT継手をNPTネジに変更 ・高揚程ポンプ
梱包内容	サーモコン本体 1台 取扱説明書(本書) 1部 電源ケーブル(1m、16AWG、フレアイトコア付) 1個

3.3 性能線図

性能線図の値は保証値ではなく代表値です。ご検討に当たっては安全サイドに余裕を取ってください。

3.3.1 冷却能力

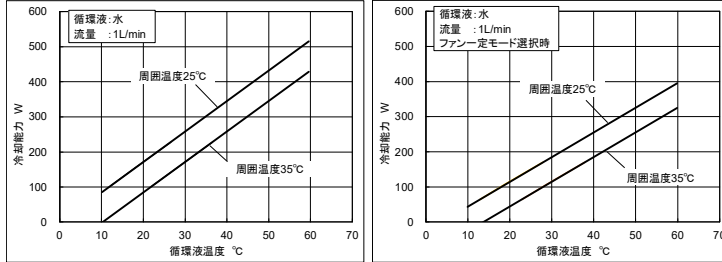

3.3.2 加熱性能

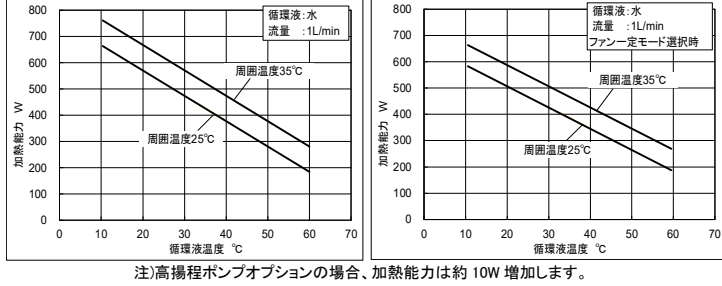

3.3.3 ポンプ能力

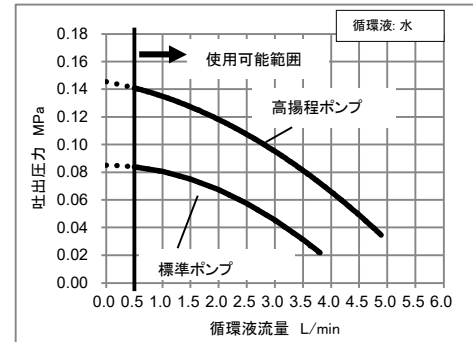

3.4 コネクタ仕様

コネクタ名	No.	番号内容	コネクタ形状 / 品番
電源コネクタ	1	DC24V+	 1 2 日本住着端子製造株式会社 JFA connector J4000 シリーズ SC02B-J42SK-GHXR
	2	DC24V-	
アラーム、RUN/STOP、通信コネクタ	1	RS-485 BUS +	 5 4 3 2 1 9 8 7 6 D-sub 9ピン (ソケットタイプ) 固定ネジ: M2.6
	2	RS-232C RD	
	3	RS-232C SD	
	4	RUN/STOP 信号入力	
	5	SG	
注)使用の際はシールド線を用いてください。	6	出力遮断警報(警報時OPEN)	
	7	出力遮断警報コモン	
	8	RUN/STOP 信号入力	
	9	RS-485 BUS -	

3 仕様(つづき)

3.5 型式表示方法

本製品の品番体系は以下の様になります。

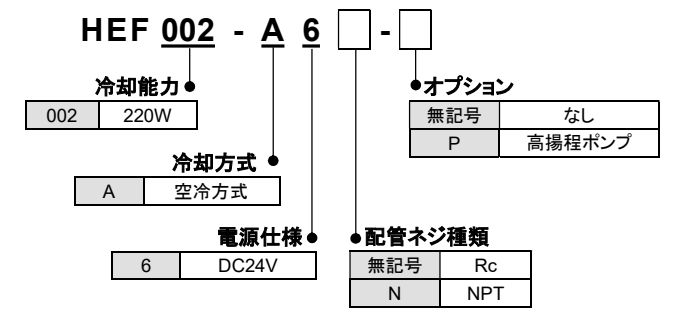

3.6 製品シリアル番号

本製品のシリアル番号は、型式銘板に印字されています。製造日は年月を下記表の英字にて印字しています。

Year		2022	2023	2024	2025	2026	2027
Month		A	B	C	D	E	F
Jan	o	Ao	Bo	Co	Do	Eo	Fo
Feb	P	AP	BP	CP	DP	EP	FP
Mar	Q	AQ	BQ	CQ	DQ	EQ	FQ
Apr	R	AR	BR	CR	DR	ER	FR
May	S	AS	BS	CS	DS	ES	FS
Jun	T	AT	BT	CT	DT	ET	FT
Jul	U	AU	BU	CU	DU	EU	FU
Aug	V	AV	BV	CV	DV	EV	FV
Sep	W	AW	BW	CW	DW	EW	FW
Oct	X	AX	BX	CX	DX	EX	FX
Nov	y	Ay	By	Cy	Dy	Ey	Fy
Dec	Z	AZ	BZ	CZ	DZ	EZ	FZ

4 機能

- オフセット機能
制御温度を設定したオフセット分だけ目標温度からずらして制御する機能です。周辺の熱損失/ゲインにより、装置の循環液温度は影響を受けます。その場合、差異がオフセット値として入力されると装置直前の循環液の温度を設定値に一致させることができます。例えば、オフセット値に 0.1°C と入れた場合、実際の温度は表示温度より 0.1°C 低くなります。

- 設定値記憶機能
キー入力した全ての設定値は、電源を切っても再投入時に電源を切る前の状態で立ち上がりま。再設定する必要はありません。

- 出力遮断警報機能
重大な異常が発生した場合に、サーモモジュール、ポンプ及びファンの出力を遮断、運転停止とし、警報を発するセルフチェック機能です。警報時には画面に ALARM が点灯し、警報出力コネクタにリレー接点で警報出力します。この警報は電源を一度切り、再投入しない限り解除することはできません。電源を再投入するときは、電源スイッチを OFF 後 3 秒以上のインターバルを設けて下さい。

- ファン速度制御機能
ファン速度は熱負荷に従って自動的にコントロールされます。

- リモートによる RUN/STOP 機能
アラーム、RUN/STOP、通信コネクタの 4-8 ピン間の接点入力により、製品を RUN/STOP(RDY)させることができます。

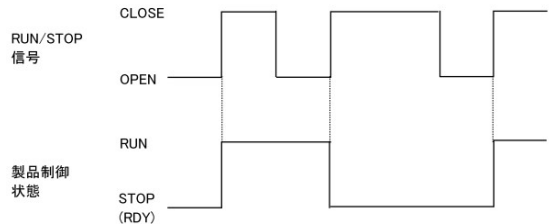

製品制御状態

5 使用上の注意

5.1 設置

⚠ 注意

- 製品の設置および移動は、特に人体に対する安全に充分に注意して行ってください。
- よく取扱説明書を読んで、内容を理解した上で、製品を設置してください。
- 製品下部には必要に応じてドレンパンとリークセンサなどを設けて、万が一漏液した場合に外部へ警報が出るようにしてください。

5.2 環境

⚠ 注意

- 水、オイル、腐蝕性ガス、有機溶剤、化学薬品溶液、塩水、油の掛かる場所では使用しないでください。
- 製品は水平に設置してください。
- 空気の吸い込み口、吐き出し口が塞がらない場所、密閉された容器内には設置しないでください。
- 腐食性ガス、引火性ガスがない場所に設置してください。
- 本製品を屋外および直射日光の当たる場所で使用または保管しないでください。
- 強い振動、衝撃が加わる場所に設置しないでください。
- 強電界、強磁界が掛かる場所には設置しないでください。
- ノイズ発生源(放電装置、大型リレー、サイリスタなど)の影響を受ける場所には設置しないでください。
- 高度 2000m を超える場所に設置しないでください。
- シリコンなどの悪性ガスが存在する場所には設置しないでください。
- 周囲温度 10~35°C、湿度 35~70%で、本製品に結露が生じない場所に設置してください。
- 放射熱の掛かる場所に設置しないでください。
- 騒音による人体への悪影響を防ぐため、1m 以上離して設置してください。

5.3 配管

- 電源が供給されていない状態(または電源プラグが抜けていること)を確認してください。
- 温度安定性を維持するために循環流量を多くすることが必要です。そのため、温度制御対象物との距離を短くして、配管の長さが短くなるように設置してください。配管は循環液回路の最大圧力に十分な強度のものを使用してください。

- 同様にチューブが曲がったり、エルボ継手などを多用すると配管抵抗が大きくなり流量が低下します。流量が低下すると温度安定性が悪くなります。
- 外部タンクを使用する場合、外部タンクの設置場所によっては内蔵タンクのフタから水が漏れる恐れがあります。

⚠ 注意

- 循環液側の IN と OUT を間違えないようにしてください。配管内にチェック弁などがある場合、流れが妨げられてアラームが発生することがあります。
- 配管や継手類をねじ込む場合には、配管ねじの切粉やシール材が配管内部へ入り込まないようにしてください。なおシールテープを使用する場合は、ねじ部の先端を 1.5~2 山残して巻いてください。
- 配管時は所定の締め付けトルクにて締め付けてください。(Rc1/4: 12~14 N・m)

5.4 配線

- 本製品においては、運転条件により最大 18A の電流が流れる場合があります。電源供給元は余裕をもった選定を行ってください。
- 各種コネクタ、電源ケーブルの接続は、電源供給元の電源スイッチが OFF になっていること、製品本体の電源スイッチが OFF になっていることを確認してから行ってください。
- 電源遮断器はIEC60947-3に従って回路に設置してください
- 遮断器は、操作困難な場所には設置しないでください。また、遮断器のスイッチは IEC60447 で指定された方向に設置してください。
- ロックアウト/タグアウトが可能な電源供給元を使用してください。また、適正な漏電容量および負荷容量をもった漏電ブレーカを取り付けてください。その際、床からの高さが 0.6m 以上になるように設置してください。
- SELV を有した電源供給元を使用してください。また、本製品専用の電源を準備してください。
- 電源ケーブルの準備と配線
 - 電源供給元の形状に合わせた適切なコネクタ(圧着端子等)を付属の電源ケーブルの一端に取り付けてください。(付属電源ケーブル: 16AWG, UL1007)
 - 電源ケーブルを電源供給元と製品に接続してください。
- ノイズによる誤動作の可能性があるので、通信ケーブル等の信号線と動力線は並行配線したり同一配線管に通したりしないでください。

5 使用上の注意(つづき)

- 接地は必ず行い、16AWG を使用して第 D 種接地(接地抵抗 100Ω 以下)としてください。なお強い電磁ノイズや高周波ノイズが発生する機器などの接地とは共用しないでください。
- 通信機能を利用する場合は、シールドケーブルで接続してください。
- 通信機能を使用する際は、主回路から強化絶縁で分離された回路に接続してください。
- 本製品に接続する外部計器は UL61010-1 に準拠した筐体を使用してください。また、ケーブルは難燃性のものを使用してください。(VW-1 以上)

5.5 循環液の供給

- 電源が供給されていない状態(または電源プラグが抜けていること)を確認してください。
- タンクフタを外します。
- エチレングリコールを使用する際は、安全性データシート(MSDS)を参照し、個人防護具を適切に着用してください。
- 循環液をタンクに注ぎます。タンクの口はそれほど大きくありませんので、循環液が周りにこぼれないように注意願います。タンク“H”レベルまで入ったところで、一旦給水を止めます。
- 配管中に液を充填させる為、電源スイッチを ON した後、RUN 動作させてポンプを回転させます。
- 配管に循環液が回ると、タンクの水位は低下し、循環流量低下アラームが発生します。アラームが発生したら、一旦電源を OFF してください。
- 3~6 を繰り返し行い、アラームの発生が無くなったら、給水は終了です。
- タンクフタをしっかりと締めてください。
- 液位はレベル計の H と L の範囲内としてください。

⚠ 危険

- 感電の恐れがありますので、水に濡れたままの手での操作は絶対に行わないでください。

⚠ 注意

- 循環液を高温で運転すると、タンクおよび周辺の筐体温度が高温となるため、運転中は触れないでください。
- 循環液には水やエチレングリコール(20%以下)以外の液体を使用できません。水やエチレングリコール以外の液体を使用すると、液漏れ、ポンプ破損につな

がる恐れがあります。

- 配管中にエアがたくさん残った状態で長時間運転し続けると、ポンプ破損の原因になります。配管中のエアは十分抜けた状態で運転してください。
- 循環液を入れない状態で電源スイッチを ON させると内部ポンプが空運転となりポンプが破損します。また、液位が L レベルを下回ると性能低下やポンプの故障を招きますので、常に適正な液位で運転してください。
- タンクへの注入時には、液を筐体にこぼさないよう十分注意してください。誤ってこぼしてしまった場合は、直ぐに拭き取り、乾いた後に電源を入れるようにしてください。
- 純水のような低導電の液体を循環液として使用すると、静電気が流体摩擦により発生し、本製品の温度センサおよび電気部品を破損させます。循環液からの静電気が最小となるように処理してください。
- 循環液流量が 0 となるような運転を行わないでください。流量が 0 となると温度検出が出来なくなり、循環液温度が上昇または下降する可能性があります。また、ポンプが故障する可能性があります。

6 運転

6.1 電源投入後の状態

電源投入後、表示パネルには約 4sec 間”HELLO”と表示されます。

6.2 操作方法

製品は電源を投入後、RDY(制御停止)状態で立ち上がります。RUN/STOP キーを押して RUN(制御実行)状態にさせることでポンプ、ファンおよび熱交換器が稼働し、温度制御を開始します。ディスプレイは下記内容を表示します。(制御設定モードの動作開始状態設定を”2”にすると、電源投入後、直ちに動作させることもできます)

6 運転(つづき)

6.3 操作・表示パネル詳細

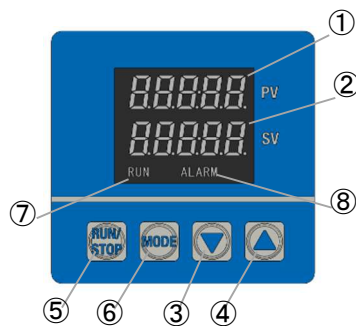

No.	名称	詳細
①	表示 1	現在温度値や設定内容を示すキャラクタを表示します。
②	表示 2	設定温度(目標温度)値や各選択入力値を表示します。
③	[▼] キー (ダウンキー)	設定データを減少させるキーです。
④	[▲] キー (アップキー)	設定データを増加させるキーです。
⑤	[RUN/STOP] キー	制御状態切り替えるときに使用します。
⑥	[MODE] キー	画面やモードを切り替えるときに使用します
⑦	RUN	制御モードが RUN 状態に点灯します。
⑧	ALARM	アラーム発生時に点灯します。

6.4 データの設定方法

コントローラには運転モード、設定モードの 2 つのモードがあり、それぞれのモードは次の内容です。

運転モード: 電源投入時のモード

通常使用するモード(例、温度設定、オフセット設定)

設定モード: [MODE] キーを 2 秒以上押し続ける

メンテナンス時や PID 設定、通信設定時に使用するモード

- 各モードでの機能選択とデータ設定方法
 - それぞれのモードで、[MODE]キーを押すことで希望する機能を選択します。
 - [▲][▼]キーで入力データを上げ下げします。
 - [▲]キーを押すごとにデータを 1 カウントづつ増加させます。
 - [▼]キーを押すごとにデータを 1 カウントづつ減少させます。
 - [▲]または [▼]キーを押し続けるとより早く増減します。

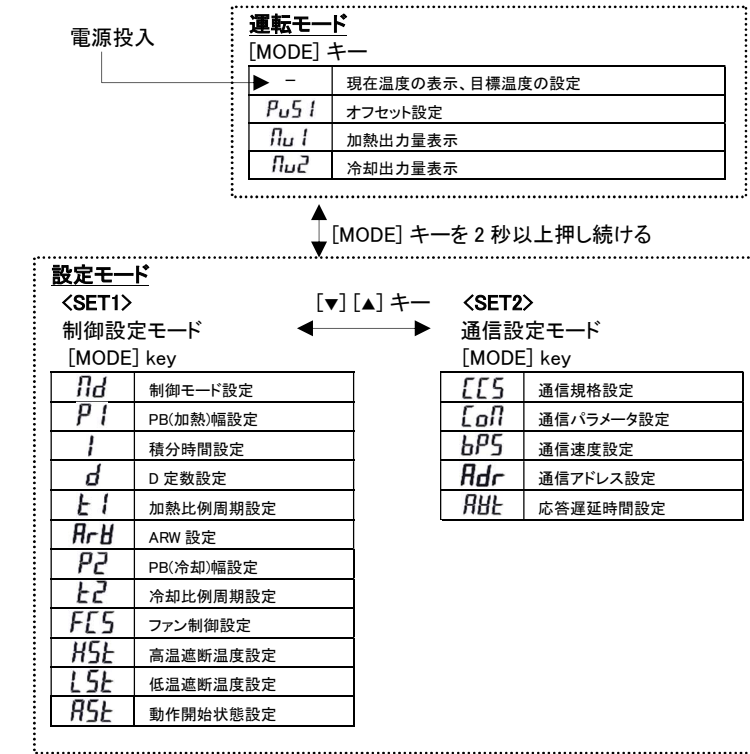

6 運転(つづき)

6.4.1 運転モード

電源投入状態で運転モードになっています。現在温度を表示するとともに、目標温度を設定します。[MODE]キーを順次押すことにより、運転モードは次のように切り替わります。

No.	モード	設定内容	設定範囲(最小刻み)	デフォルト値
1	現在温度の表示、目標温度の設定	目標温度の設定を行います。 [▲]、[▼]キーにて設定	10.0 ~ 60.0°C (0.1°C)	25.0
		PV: 現在温度表示 SV: 目標温度設定		
2	オフセット設定	PV 値のオフセット設定を行います。 [▲]、[▼]キーにて設定	-9.9 ~ 9.9°C (0.1°C)	0
		外部の測定温度と本製品の計測温度の誤差を補正します。 例) 0.5を設定すると、実際の制御温度は0.5°C低くなります。		
3	加熱出力量表示	コントローラの加熱出力量を表示します。	0.0 ~ 100.0%	-
4	冷却出力量表示	コントローラの冷却出力量を表示します。	0.0 ~ 100.0%	-

6.4.2 設定モード

設定モードへは[MODE] キーを長押し(約 2 秒)することにより切り替わります。設定モードから通常の運転モードに戻るときは、[MODE] キーを長押し(約 2 秒)してください。

設定モード選択は”SET”で示され、[▲]、[▼] キーで数値を上げ下げすることにより、各種設定モードを選択することが出来ます。

機能	各設定を行うためのモードを選択します。 [▲]、[▼]キーにて選択
設定範囲	01 : 02 01: 制御設定モード 02: 通信設定モード

SET1: 制御設定モード

設定モード選択”SET”で”01”を表示させることにより、制御設定モードを選択することができます。[MODE] キーを順次押すことにより、制御設定モードは次のように切り替わります。

No.	モード	設定内容	設定範囲(最小刻み)	デフォルト値
1	制御モード設定	制御モードを設定します。 [▲]、[▼]キーにて選択	run: 制御実行(RUN) (ポンプ・ファン運転) rdy: 制御停止(RDY) (ポンプ・ファン停止)	run
2	PB(加熱)幅設定	PID制御に使用するPB(加熱)幅を設定します。 [▲]、[▼]キーにて設定	0.1 ~ 200.0 %	7.5%
		目標温度設定(SV)範囲幅に対する比率となります。		

6 運転(つづき)

No.	モード	設定内容	設定範囲 (最小刻み)	デフォルト 値
3	積分時間設定 1 20	PID制御に使用する積分時間を設定します。 [▲]、[▼]キーにて設定	0 ~ 3600 秒 0 を設定したときは、積分動作を行いません	20 秒
4	D 定数設定 d 0	PID制御に使用する微分時間を設定します。 [▲]、[▼]キーにて設定	0 ~ 3600 秒 0 を設定したときは、微分動作を行いません	0 秒
5	加熱比例周期設定 t1 10	加熱比例周期を設定します。 [▲]、[▼]キーにて設定	0.1 ~ 120.0 秒 例)比例周期1秒、加熱出力量70%の場合、出力は0.7秒ON、0.3秒OFFとなります。	1.0 秒
6	ARW 設定 ArW 1000	ARW の設定をします。 [▲]、[▼]キーにて設定	0.0 ~ 110.0 % PID 制御で積分動作の影響によるオーバーシュートを軽減するために使用します。設定された値以上の積分動作は行いません。制御安定時の操作量より必ず大きな値を設定してください。	100.0%
7	PB(冷却幅)設定 P2 0.50	PID制御に使用するPB(冷却幅)を設定します。 [▲]、[▼]キーにて設定	0.10 ~ 10.00 倍	0.50 倍 P1 設定値の 0.5 倍

8	冷却比例周期設定 t2 10	冷却比例周期を設定します。 [▲]、[▼]キーにて設定	0.1 to 120.0 秒 例)比例周期1秒、冷却出力量70%の場合、出力は0.7秒ON、0.3秒OFFとなります。	1.0 秒
9	ファン制御設定 FCS 0	ファンの制御方法を設定します。 [▲]、[▼]キーにて選択	0:ファン可変モード ファン速度は加熱・冷却出力量に応じて自動的にコントロールされます。 1:ファン一定モード ファン速度は加熱・冷却出力量に関係なく常に一定となります。	0
10	高温遮断温度設定 HSt 70.0	内部温度センサの高温遮断の温度を設定します。 [▲]、[▼]キーにて設定	11.0 ~ 70.0°C (0.1°C)	70.0
11	低温遮断温度設定 LSt 0.0	内部温度センサの低温遮断の温度を設定します。 [▲]、[▼]キーにて設定	0.0 ~ 59.0°C (0.1°C)	0.0
12	動作開始状態設定 ASt 1	電源投入後の制御状態を設定します。 [▲]、[▼]キーにて選択	1:電源投入後、制御停止状態で立ち上がります。(ポンプ・ファン停止) 2:電源投入後、制御実行状態で立ち上がります。(ポンプ・ファン運転)	1

SET02: 通信設定モード
設定モード選択“SEt”で“02”を表示させることにより、通信設定モードを選択することができます。[MODE]キーを順次押すことにより、通信設定モードは次のように切り替わります。

6 運転(つづき)

No.	モード	設定内容	設定範囲 (最小刻み)	デフォルト 値
1	通信規格設定 CCS 232C	通信規格を設定します。 [▲]、[▼]キーにて選択	232C: RS-232C 485: RS-485	232C
2	通信パラメータ設定 Con n8n2	通信に関する各種パラメータを設定します。 [▲]、[▼]キーにて選択	1 桁目: ストップビット長設定 1: 1ビット, 2: 2ビット 2 桁目: パリティチェック設定 n: 無し, o: 奇数, E: 偶数 3 桁目: データ長設定 7: 7ビット, 8: 8ビット 4 桁目: BCC チェック設定 n: 無し, b: 有り (右から1桁目)	n8n2
3	通信速度設定 bPS 9.6	通信速度を設定します。 [▲]、[▼]キーにて選択 (2.4 ⇄ 4.8 ⇄ 9.6 ⇄ 19.2 ⇄ 38.4)	2.4 ~ 38.4 (2400 bps ~ 38400 bps)	9.6 (9600bps)
4	通信アドレス設定 Adr 1	通信アドレスを設定します。 [▲]、[▼]キーにて設定	1 ~ 99 局	1 局
5	応答遅延時間設定 ABt 0	応答遅延時間を設定します。 [▲]、[▼]キーにて設定	0 ~ 250 ms	0ms

7 外形寸法 (mm)

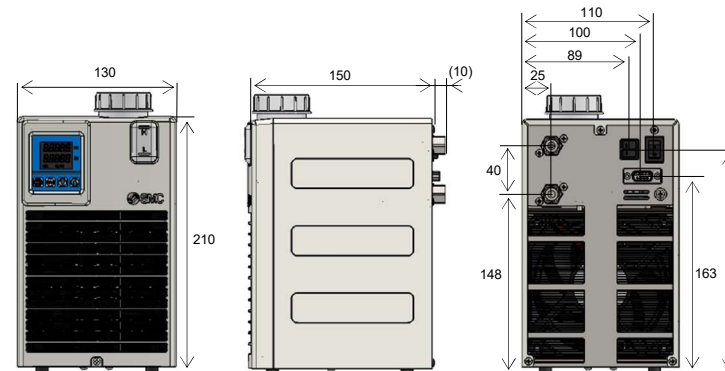

8 各部の名称

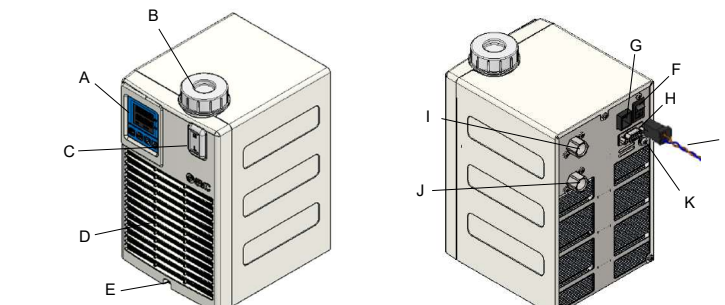

A	表示・操作部	G	電源コネクタ
B	タンクフタ	H	アラーム、RUN/STOP、通信コネクタ
C	液位レベル計	I	循環液 OUT
D	防塵フィルタ (空気吸い込み)	J	循環液 IN (ドレン)
E	フィルタメンテナンス用ネジ	K	アース (M4)
F	電源スイッチ	L	電源ケーブル (付属品、フェライトコア付)

9 保守点検

9.1 日常点検

- 表示・操作パネルの表示: 温度状態と警報異常アラームの有無を確認してください。
- パネルやヒートシンク、防塵フィルタに埃が付着していないか確認してください。多量に埃が付着すると、性能が低下する恐れがあります。
- 循環液の液位を確認して循環液が漏れていないか、配管が折れ曲がったり、押し潰されていたりしないか確認してください。
- 異常音、臭い、筐体の異常発熱が無いことを確認してください。

注意

- パネルやヒートシンク、防塵フィルタを清掃する際には、掃除機を使用して埃を除去してください。フレームが錆びてしまうため、水またはお湯を使用しないでください。

9.2 メンテナンス

バクテリア、藻などの問題発生を避けるために定期的に循環液を交換してください。

<循環液の排出>

- 電源が供給されていない状態(または電源プラグが抜けていること)を確認してください。
- 循環液 IN 側から、タンク内の液を排出します。その際、タンクフタを緩めた状態で行うと簡単に排出できます。(タンクフタは外さないでください)
- 配管内の液は、循環液 OUT 側からエアブロー(圧力 0.05MPa 以下、1 分程度)を行い、循環液 IN から排出してください。その際、タンクのフタは塞いでください。

性能低下を防ぐため、防塵フィルタは定期的に清掃してください。

<防塵フィルタの清掃>

- 電源が供給されていない状態(または電源プラグが抜けていること)を確認してください。
- フィルタメンテナンス用ネジ(1 箇所)を取り外してフロントパネルを取り外し、フィルタを取り出してください。
- フィルタ清掃後、製品に戻してください。

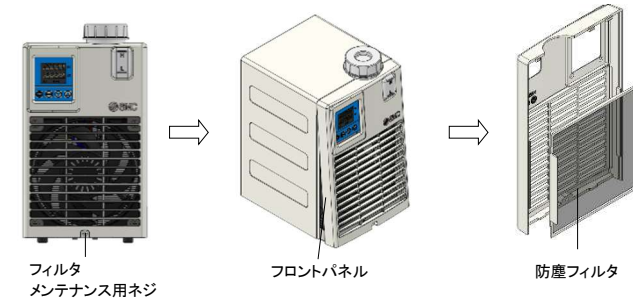

注意

- 本製品の修理・メンテナンスは当社への返却修理のみの対応とさせていただきます。国内外の出張を伴う修理・メンテナンス等に関しては原則として対応いたしません。
- 本製品の修理・メンテナンスの際に、お客様装置の休止時間を抑制するため、予備製品を準備することをお勧めします。
- 修理・メンテナンスに伴う返却時には、本製品内の液を排出してください。液体が残っていると輸送中に事故や損傷を起こす恐れがあります。
- 製品を改造しないでください。
- メンテナンスマニュアルで指示していない限り、製品を分解しないでください。
- 水以外の流体を使用した場合は、純水などで洗浄して返却してください。製品の状態によっては、受取りを拒否する場合があります。

10 トラブルシューティング

10.1 アラームリスト

表示	アラーム内容	運転状態	復帰方法
AL0	メモリエラー EEPROM 内のデータが壊れた	停止	電源再投入
AL1	コントローラエラー A/D 変換が正常に行われなかった	停止	電源再投入
AL2	温度センサ断線アラーム 温度センサが断線した	停止	電源再投入
AL3	温度センサ短絡アラーム 温度センサが短絡した	停止	電源再投入
AL4	温度センサ値異常高温アラーム 内部温度センサの検出温度が高温遮断温度を上回った	停止	電源再投入
AL5	温度センサ値異常低温アラーム 内部温度センサの検出温度が低温遮断温度を下回った	停止	電源再投入
AL6	循環液流量低下アラーム タンク流量が低下した	停止	電源再投入
AL7	サーモスタットアラーム 温度が上昇してサーモスタットが働いた	停止	電源再投入

10.2 トラブルシューティング

コード	原因	対応
AL0	高レベルのノイズによって、コントローラの EEPROM が故障した。	電源再投入後も解除できない場合は、コントローラの交換が必要です。
	EEPROM への書き込み回数が 10 万回を超えた。	
AL1	高レベルのノイズによって、コントローラの EEPROM が故障した。	電源再投入後も解除できない場合は、コントローラの交換が必要です。
AL2	温度センサが断線している。	電源再投入後も解除できない場合は、温度センサの交換が必要です。
AL3	温度センサが短絡している。	電源再投入後も解除できない場合は、温度センサの交換が必要です。
AL4	センサの検出温度が高温遮断温度を上回った。	高温遮断温度の設定が低くなっていないか確認してください。また、実際に異常温度になったのか確認してください。
	循環液流量が 0 になっている。	
AL5	センサの検出温度が低温遮断温度を下回った。	低温遮断温度の設定が高くなっていないか確認してください。また、実際に異常温度になったのか確認してください。
AL6	循環液流量が 0 になっている。	流量が 0 になると温度検出ができなくなり、循環液温度が上昇する可能性があります。バルブ等で流れが遮断されていないか確認してください。
	タンク内の循環液が不足している。	
AL7	循環液漏れが発生している。	循環液を補充してください。
	循環液流量が 0 になっている。	流量が 0 になると温度検出ができなくなり、熱交換器またはヒートシンクの温度が上昇する可能性があります。バルブなどで流れが遮断されていないか確認してください。

AL5	センサの検出温度が低温遮断温度を下回った。	低温遮断温度の設定が高くなっていないか確認してください。また、実際に異常温度になったのか確認してください。
	循環液流量が 0 になっている。	流量が 0 になると温度検出ができなくなり、循環液温度が下降する可能性があります。バルブ等で流れが遮断されていないか確認してください。
AL6	タンク内の循環液が不足している。	循環液を補充してください。
	循環液漏れが発生している。	製品外部の配管接続部を確認してください
AL7	循環液流量が 0 になっている。	流量が 0 になると温度検出ができなくなり、熱交換器またはヒートシンクの温度が上昇する可能性があります。バルブなどで流れが遮断されていないか確認してください。
	ポンプが故障している。	ポンプの動作を確認してください。故障している場合は、交換が必要です。
	周囲温度が高すぎる。 (10~35°C の範囲外)	仕様範囲内の周囲温度でお使いください。
	防塵フィルタが詰まっている。	フィルタを清掃してください。
	ファンが故障している。	ファンの動作を確認してください。故障している場合は、交換が必要です。

改訂

改訂 2: 2023 年 12 月

SMC株式会社 お客様相談窓口
URL: <https://www.smcworld.com>
本社 〒101-8501 東京都千代田区千代田 4-14-1 秋葉原 UDX 115F

0120-837-838
受付時間: 9:00~12:00 13:00~17:00 (月~金曜日、祝日、会社休日の場合)

※ この内容は予告なしに変更する場合がありますので、あらかじめご了承ください。
© 2023 SMC Corporation All Rights Reserved.