



文書 No.CXSZ-OM0063P

取扱説明書

製品名称

デュアルロッドシリンダ

型式 / シリーズ / 品番

CXS**-**-**

SMC株式会社

目次

安全上のご注意	2
1. 取付けについて	4
1-1. 取付相手面	
1-2. 取付方法	
1-3. 配管について	5
1-4. オートスイッチ使用上の注意	
1-5. ストローク調整について	6
1-6. 分解およびメンテナンス	
1-7. 使用環境	
1-8. 速度調整について	
2. 選定について	7
3. 使用空気について	12
4. シリンダ使用の基本回路について	
5. 速度制御について	
6. 保守について	13
構造	15
7. その他の注意事項	17



安全上のご注意

ここに示した注意事項は、製品を安全に正しくお使いいただき、あなたや他の人々への危害や損害を未然に防止するためのものです。これらの事項は、危害や損害の大きさと切迫の程度を明示するために、「注意」「警告」「危険」の三つに区分されています。いずれも安全に関する重要な内容ですから、国際規格（ISO/IEC）、日本産業規格（JIS）※1）およびその他の安全法規※2）に加えて、必ず守ってください。

※1） ISO 4414: Pneumatic fluid power -- General rules and safety requirements for system and their components

ISO 4413: Hydraulic fluid power -- General rules and safety requirements for system and their components

IEC 60204-1: Safety of machinery -- Electrical equipment of machines (Part 1: General requirements)

ISO 10218-1: Robots and robotic devices - Safety requirements for industrial robots - Part 1: Robots

JIS B 8370: 空気圧-システム及びその機器の一般規則及び安全要求事項

JIS B 8361: 油圧-システム及びその機器の一般規則及び安全要求事項

JIS B 9960-1: 機械類の安全性 - 機械の電気装置 (第1部: 一般要求事項)

JIS B 8433-1: ロボット及びロボティックデバイス—産業用ロボットのための安全要求事項-第1部: ロボット

※2) 労働安全衛生法 など



危険

切迫した危険の状態、回避しないと死亡もしくは重傷を負う可能性が想定されるもの。



警告

取扱いを誤った時に、人が死亡もしくは重傷を負う可能性が想定されるもの。



注意

取扱いを誤った時に、人が傷害を負う危険が想定される時、および物的損害のみの発生が想定されるもの。

警告

- ① 当社製品の適合性の決定は、システムの設計者または仕様を決定する人が判断してください。
ここに掲載されている製品は、使用される条件が多様なため、そのシステムへの適合性の決定は、システムの設計者または仕様を決定する人が、必要に応じて分析やテストを行ってから決定してください。このシステムの所期の性能、安全性の保証は、システムの適合性を決定した人の責任になります。常に最新の製品カタログや資料により、仕様の全ての内容を検討し、機器の故障の可能性についての状況を考慮してシステムを構成してください。
- ② 当社製品は、十分な知識と経験を持った人が取扱ってください。
ここに掲載されている製品は、取扱いを誤ると安全性が損なわれます。
機械・装置の組立てや操作、メンテナンスなどは十分な知識と経験を持った人が行ってください。
- ③ 安全を確認するまでは、機械・装置の取扱い、機器の取外しを絶対に行わないでください。
 1. 機械・装置の点検や整備は、被駆動物体の落下防止処置や暴走防止処置などがなされていることを確認してから行ってください。
 2. 製品を取外す時は、上記の安全処置がとられていることの確認を行い、エネルギー源と該当する設備の電源を遮断するなど、システムの安全を確保すると共に、使用機器の製品個別注意事項を参照、理解してから行ってください。
 3. 機械・装置を再起動する場合は、予想外の動作・誤動作が発生しても対処できるようにしてください。
- ④ 当社製品は、製品固有の仕様外での使用はできません。次に示すような条件や環境で使用するには開発・設計・製造されておりませんので、適用外とさせていただきます。
 1. 明記されている仕様以外の条件や環境、屋外や直射日光が当たる場所での使用。
 2. 原子力、鉄道、航空、宇宙機器、船舶、車両、軍用、生命および人体や財産に影響を及ぼす機器、燃焼装置、娯楽機器、緊急遮断回路、プレス用クラッチ・ブレーキ回路、安全機器などへの使用、およびカタログ、取扱説明書などの標準仕様に合わない用途の使用。
 3. インターロック回路に使用する場合。ただし、故障に備えて機械式の保護機能を設けるなどの2重インターロック方式による使用を除く。また定期的に点検し正常に動作していることの確認を行ってください。



安全上のご注意

⚠ 注意

当社の製品は、自動制御機器用製品として、開発・設計・製造しており、平和利用の製造業向けとして提供しています。製造業以外でのご使用については、適用外となります。

当社が製造、販売している製品は、計量法で定められた取引もしくは証明などを目的とした用途では使用できません。

新計量法により、日本国内でSI単位以外を使用することはできません。

保証および免責事項/適合用途の条件

製品をご使用いただく際、以下の「保証および免責事項」、「適合用途の条件」を適用させていただきます。下記内容をご確認いただき、ご承諾のうえ当社製品をご使用ください。

『保証および免責事項』

- ①当社製品についての保証期間は、使用開始から1年以内、もしくは納入後1.5年以内、いずれか早期に到達する期間です。^{※3)}
また製品には、耐久回数、走行距離、交換部品などを定めているものがありますので、当社最寄りの営業拠点にご確認ください。
- ②保証期間中において当社の責による故障や損傷が明らかになった場合には、代替品または必要な交換部品の提供を行わせていただきます。なお、ここでの保証は、当社製品単体の保証を意味するもので、当社製品の故障により誘発される損害は、保証の対象範囲から除外します。
- ③その他製品個別の保証および免責事項も参照、ご理解の上、ご使用ください。

※3) 真空パッドは、使用開始から1年以内の保証期間を適用できません。

真空パッドは消耗部品であり、製品保証期間は納入後1年です。

ただし、保証期間内であっても、真空パッドを使用したことによる摩耗、またはゴム材質の劣化が原因の場合には、製品保証の適用範囲外となります。

『適合用途の条件』

海外へ輸出される場合には、経済産業省が定める法令(外国為替および外国貿易法)、手続きを必ず守ってください。

1. 取付けについて

取付けの際は、図1のように上面からの取付け、下面からの取付けおよび両側面からの取付けが行えます。



図 1

1-1. 取付相手面

取付相手面は、必ず平面 [平面度 0.05mm(参考値)以下] としてください。

ピストンロッド作動時の精度がでなかつたり作動不良の原因となります。

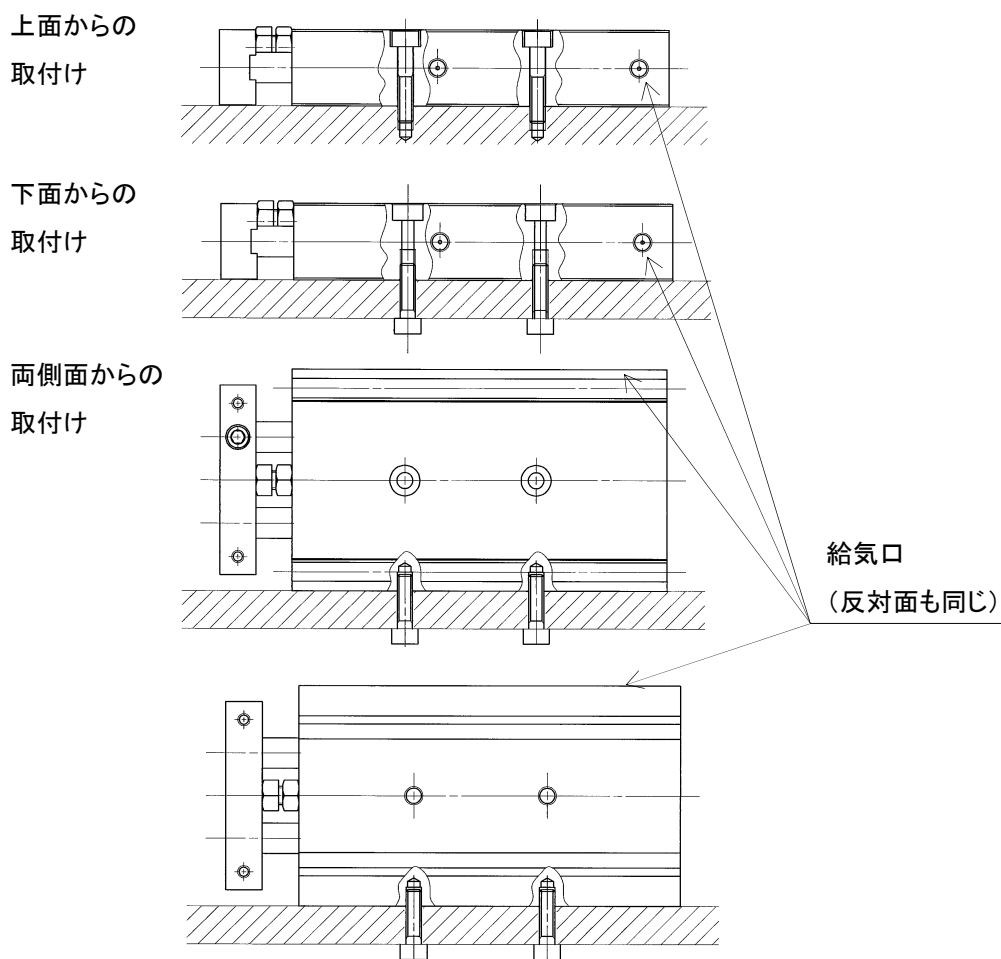
1-2. 取付方法

① 取付け時は、ピストンロッドを引込んだ状態にて行ってください。

ピストンロッドの摺動面に傷・打痕等をつけますと、軸受部やパッキン類の損傷をまねき、作動不良やエア漏れの原因となります。

② シリンダ取付面は、傷・打痕はつけないようご注意ください。

取付時のがたつき等、精度不良の原因となります。

1-3. 配管について

① 図 1 に示しますように、作動方向に対し各 2 ヶづつの供給口が施してあります。

使用状態に応じてプラグの位置を変更し、ご使用ください。

ポート位置を変更する際は、取外したプラグまたは新品をご使用ください。取外したプラグを再使用する場合は、プラグにシール材などを使用して再組付けしてください。新品の M5 プラグを使用する際は、プラグのおねじ部全周に薄くグリースを塗布してください。また、プラグを外したポートに配管を行う前に異物などの付着物がないか確認してからご使用ください。再組付け後は、必ずエア漏れの確認をしてください。

プラグ品番: (φ6) CXS10-08-28747B

(φ10～φ20) CXS20-08-28749A

(φ25～φ32) CYP025-08B29449A (Rc1/8)

CXS25-08-A3025B (NPT1/8)

CXS25-08-A3911 A(G1/8)

② 配管の際は、清浄な空気で、パイプや継手を十分、フラッシングしてから接続してください。

1-4. オートスイッチ使用上の注意

オートスイッチに適正取付位置（ストローク端）は、図 2 のとおりです。

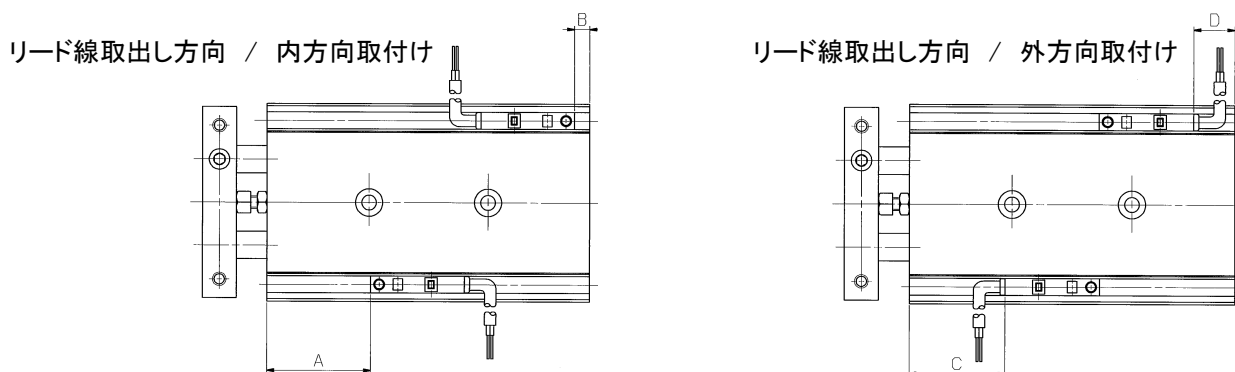

チューブ 内径(mm)	A	B	D-Z7・Z8・D-Y7□W D-Y5□・D-Y7□		D-Y6□・D-Y7□V D-Y7□WV		D-Y7BAL	
			C	D	C	D	C	D
			6	15.5	4.5	11.5(10)	0.5(-1)	13
10	22.5	7.5	18.5(17)	3.5(2)	20	5	12.5	-2.5
15	30.5	4.5	26.5(25)	0.5(-1)	28	2	20.5	-5.5
20	38	7	34(32.5)	3(1.5)	36	4.5	28	-3
25	38	9	34(32.5)	5(3.5)	36	6.5	28	-1
32	48	9	44(42.5)	5(3.5)	46	6.5	38	-1

注 1) 表中の D のマイナス表示寸法の場合、シリンダ本体端から外側に出た寸法となります。

注 2) () 内は D-Z73 の寸法です。

図 2

- ① 中間位置にオートスイッチを設置することは可能ですが、負荷リレーの応答時間などの関係で、シリンダ速度は 300mm / sec 以内で検知するよう調整してください
- ② 取扱いの際、物を落としたり、打痕や過大な衝撃力が加わらないようご注意ください。
- ③ 磁気の多量に発生している場所でのご使用は避けてください。

- ④ オートスイッチ付シリンダを2本以上平行に近付けてのご使用の場合には、シリンダチューブの間隔を10mm以上離してください。(右図参照)

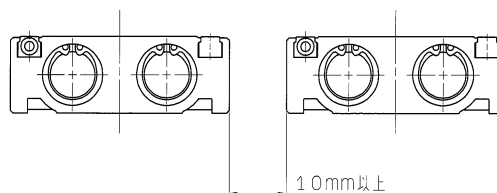

- ⑤ リード線に繰り返し曲げ応力および引張力がかかるような場合は避けてください。
- ⑥ 付属のオートスイッチ取付ビスを締付ける際には、握り径 5~6mm 程度の時計ドライバを使用してください。また、締付トルクは、0.05~0.1N・m 程度としてください。目安として、締付感が出た位置から 90° 回転させた程度となります。
- ⑦ スイッチ内部回路図、接点保護ボックス使用などの注意事項については、弊社カタログをご参照ください。

1-5. ストローク調整について

- ① デュアルロッドシリンダは、ピストンロッド戻り (IN) 側に0~5mmのストローク調整のボルトが付いております。六角ナットを緩めれば容易に調整できますが、調整後は、六角ナットを完全に締付け、緩み止めをしてください。
- ②ダンパボルトを外してのご使用は絶対にしないでください。
- ③ダンパボルト先端部のダンパは、交換可能です。

万が一へたりがでたり、なくした場合は、下記品番にてご指示ください。

チューブ内径(mm)	6・10・15	20・25	32
部品品番	CXS10-34A-28747	CXS20-34A28749	CXS32-34A28751
個数	各 1		

1-6. 分解およびメンテナンス

- ① プレートははずしてのご使用は絶対にしないでください。
先端プレートの六角穴付ボルト取外しの場合、ピストンロッドを固定して回り止めの必要がありますが、この際ピストンロッドの摺動部に傷等をつけますと作動不良の原因となります。
プレートが不要な場合、-X593 シリーズをご検討ください。
- ② プレートとハウジングの間にご注意ください。
シリンダ作動中は指や手が挟まれ損傷を与える場合がありますので十分ご注意ください。

1-7. 使用環境

- ① シリンダを加圧された環境にて使用しないでください。
構造上、シリンダ内部に加圧エアが流入する可能性があります。
- ② ストップとして使用しないでください。作動不良が発生する可能性があります。ストップとしてご使用いただく際は、ストップシリンダ (RS シリーズ) やガイド付薄形シリンダ (MGP シリーズ) を選定してください。

1-8. 速度調整について

- ① CXS□6 はシリンダ内容積が小さく、特に低速域で使用される場合に飛出し現象が発生する場合があります。緩和方法としてスピードコントローラでメータイン制御とメータアウト制御を組み合わせることで飛出し現象を緩和することが可能です。

2. 選定について

ご使用条件より、適合するシリンダを選定してください。

垂直取付

取付姿勢							
最大速度 mm/s		~100	~200	~300	~400	~600	~700 (~800)
ストローク mm		全ストローク共通					
選定 グラフ	φ6	1		2			
	φ10						
	φ15						
	φ20		3		4	5	6
	φ25						
	φ32						

水平取付

取付姿勢						※下記注意事項参照ください															
ストローク mm		~10				~30				~50				~75				~100			
最大速度 mm/s		~100	~300	~400	400超	~100	~300	~400	400超	~100	~300	~400	400超	~100	~300	~400	400超	~100	~300	~400	400超
選定 グラフ	φ6	7		8				9													
	φ10																				
	φ15																				
	φ20	10		11	12		13	14		15	16				17						
	φ25																				
	φ32																				

※φ10~φ32における最大速度は、次の通りです。φ10:~800mm/s, φ15・20:~700mm/s, φ25・32:~600mm/s

⚠ 注意

水平取付で負荷重心が、プレート先端部よりさらに離れる場合は、その距離を加算した相当ストローク l' を次式にて算出し、その相当ストロークに対応するグラフにて選定ください。

相当ストローク $l' = (\text{ストローク}) + k + l$

K: プレート中心から先端迄の距離

$\phi 6$	2.75mm
$\phi 10$	4mm
$\phi 15$	5mm
$\phi 20$	6mm
$\phi 25$	
$\phi 32$	8mm

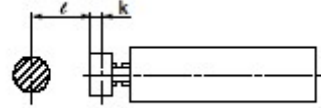

(例)

CXSM6-10にて、 $l = 15\text{mm}$ の時、

相当ストローク $l' = 10 + 2.75 + 15 = 27.75$

よって、この場合 CXSM6-30 でのグラフで選定を行います。

垂直取付

$\phi 6$

グラフ① V=100(mm/s)

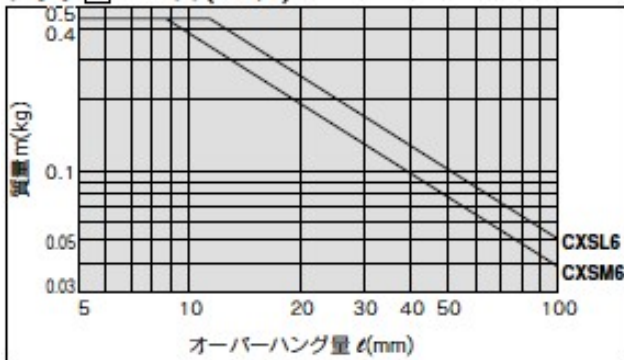

グラフ② V=300(mm/s)

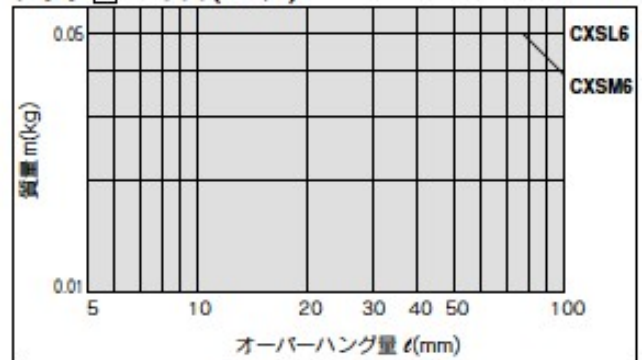

$\phi 10 \sim 32$

グラフ③ V=200(mm/s)

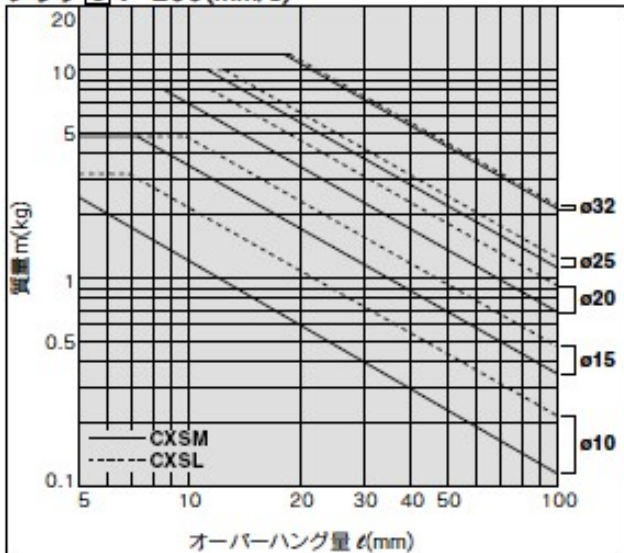

グラフ④ V=400(mm/s)

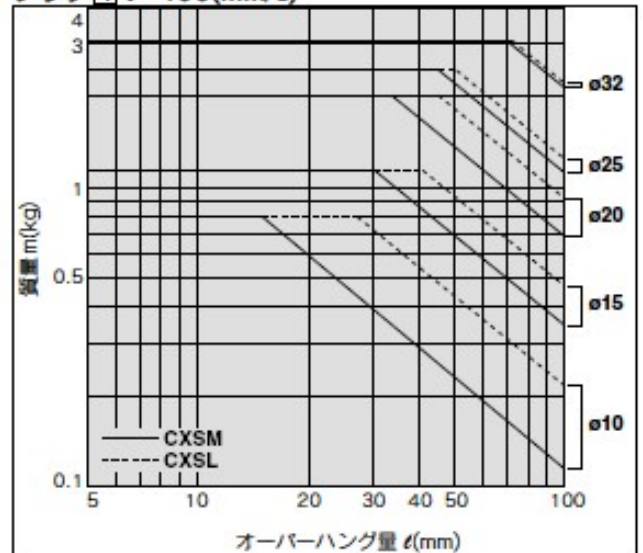

グラフ ⑤ V=600(mm/s)

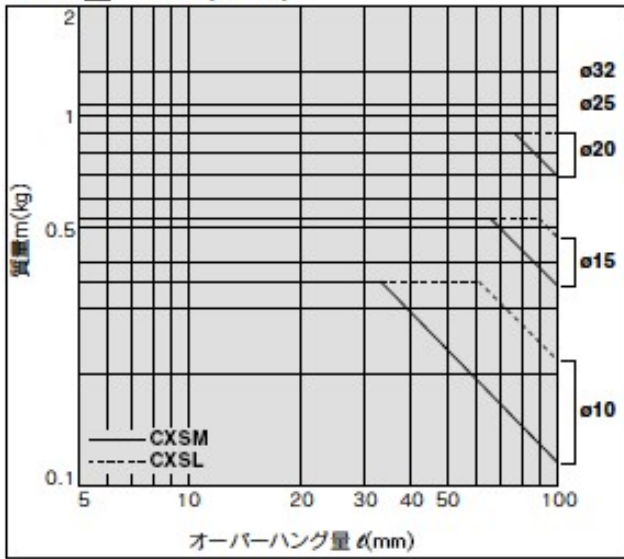

グラフ ⑥ V=700(mm/s)(ø10はV=800)

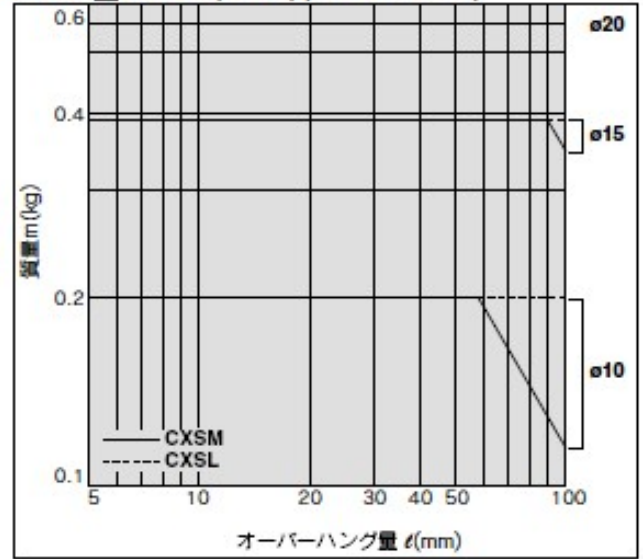

水平取付

φ6

グラフ ⑦ ~10st

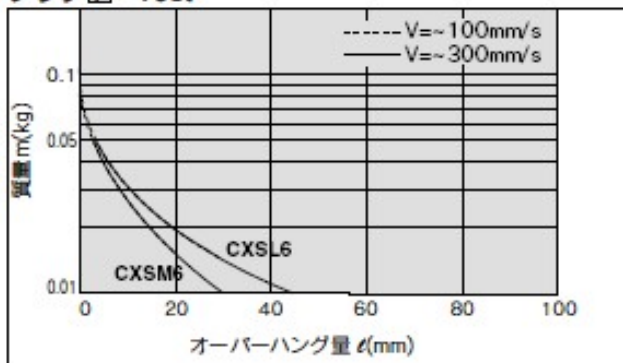

グラフ ⑧ ~50st

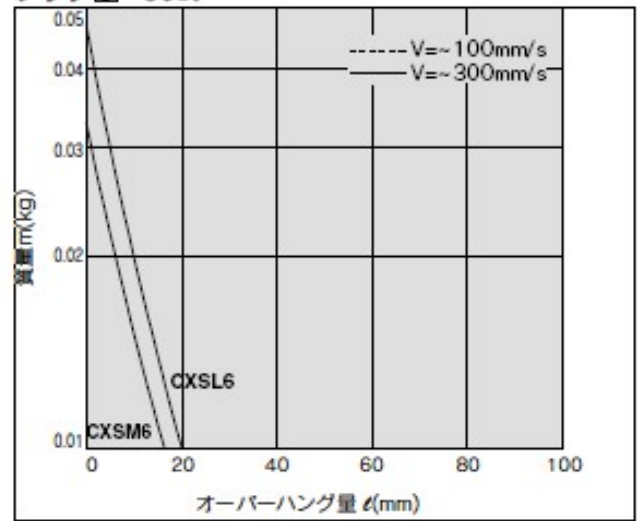

グラフ ⑨ ~30st

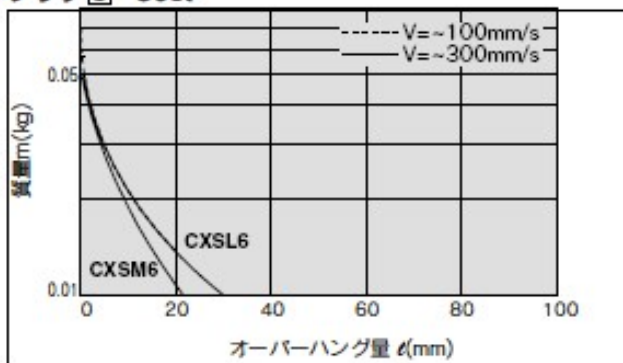

水平取付

φ10~32

グラフ⑩ V=~400mm/s ~10st

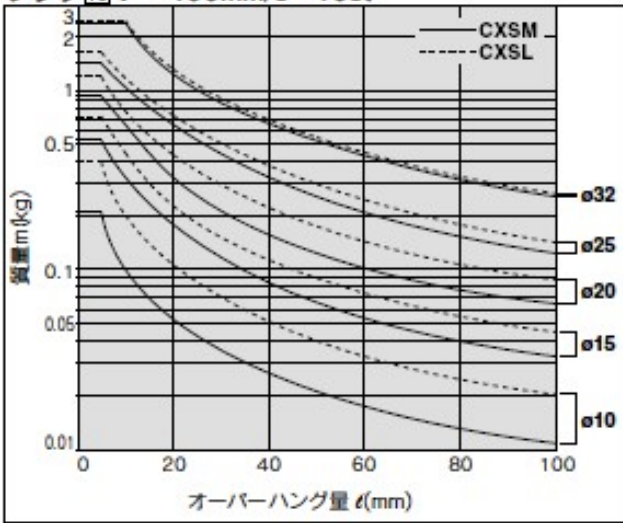

グラフ⑪ V=400mm/s超 ~10st

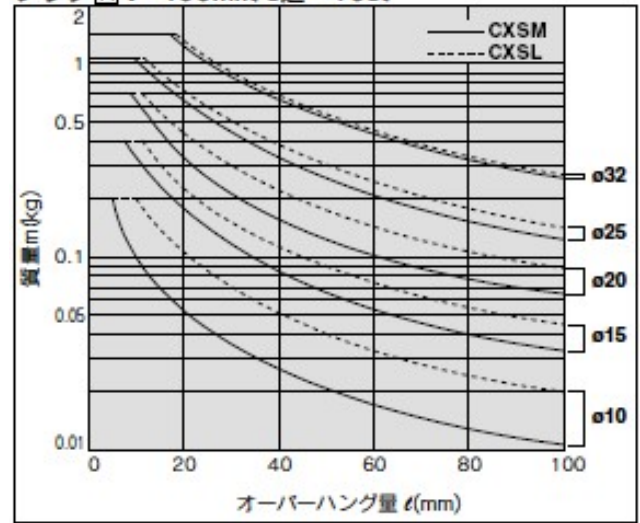

グラフ⑫ V=~400mm/s ~30st

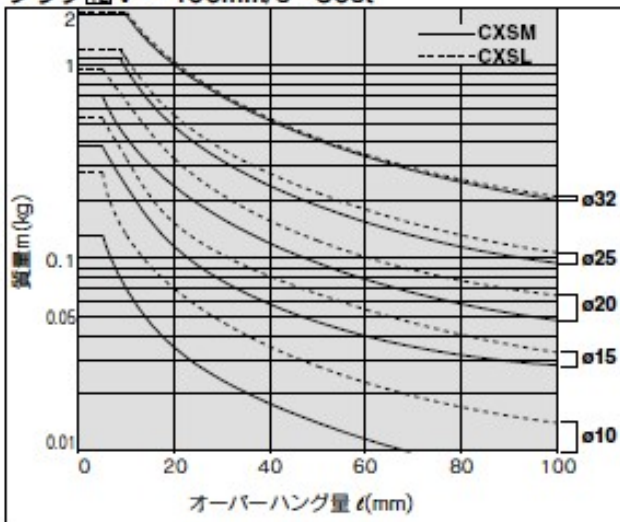

グラフ⑬ V=400mm/s超 ~30st

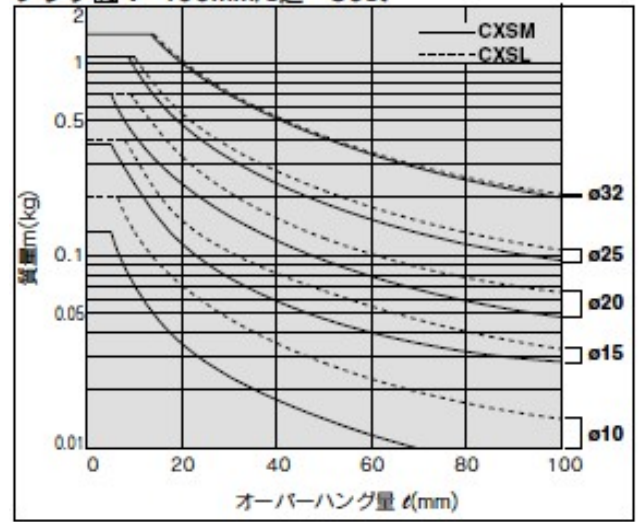

グラフ⑭ V=~400mm/s ~50st

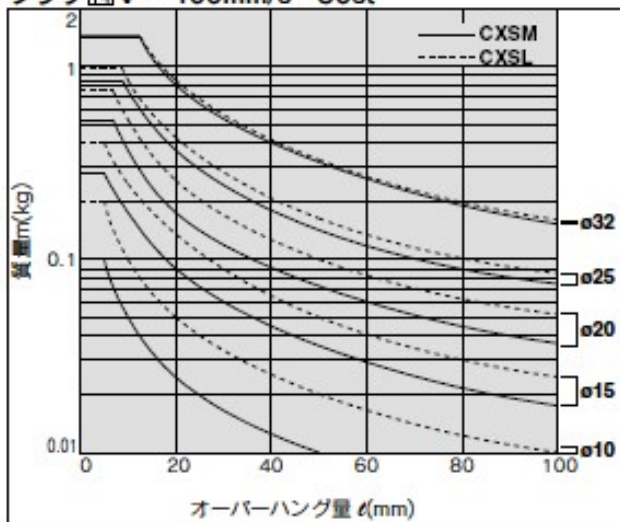

グラフ⑮ V=400mm/s超 ~50st

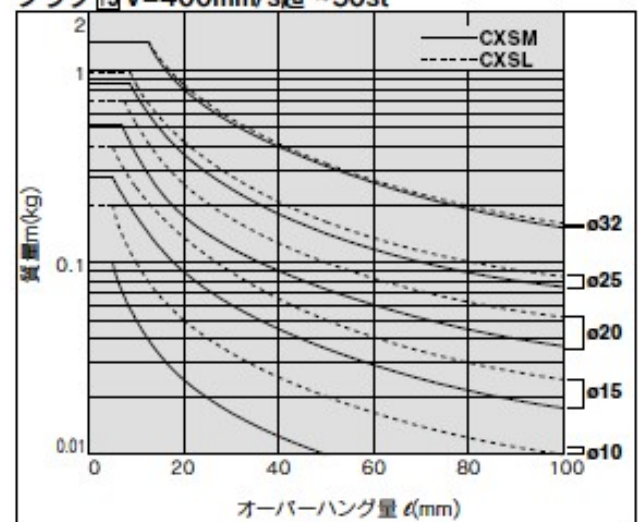

水平取付

φ 10~32

グラフ 16 V=400mm/s超 ~75st

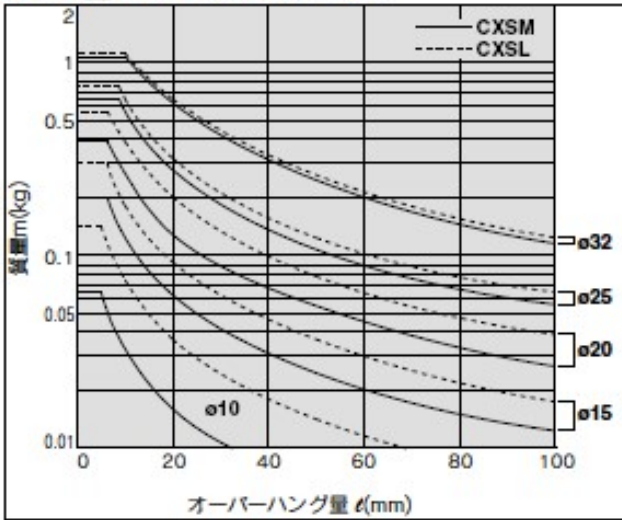

グラフ 17 V=400mm/s超 ~100st

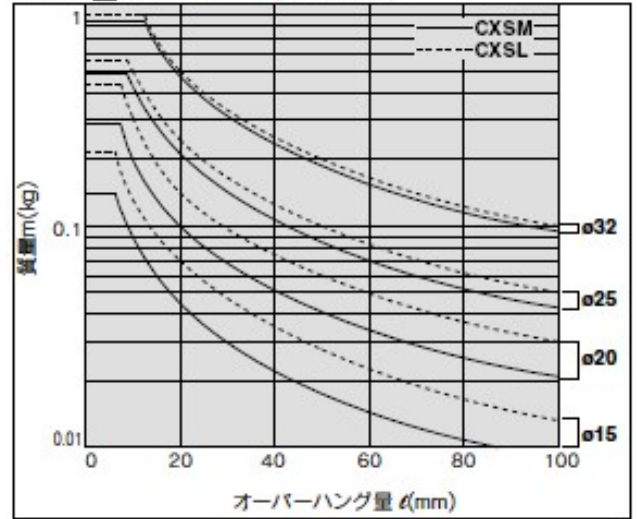

不回転精度

無負荷時の不回転精度 θ° は右表の値以下が目安となります。

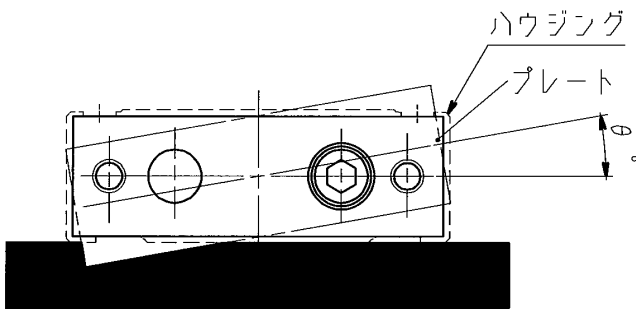

シリンダチューブ内径 (mm)	φ 6 ~ φ 32
CXSM (すべり軸受)	±0.1°
CXSL (ボールプッシュ軸受)	

プレート先端傾き量

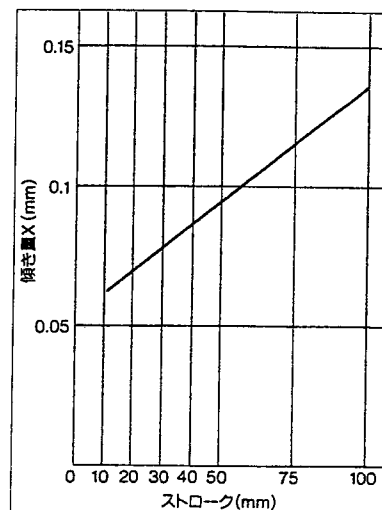
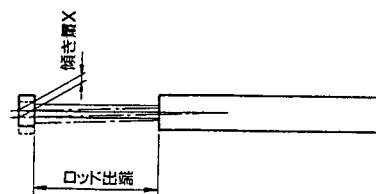

3. 使用空気について

3-1. シリンダは、無給油仕様になっていますので供給される空気は、SMC製 AFシリーズのエアフィルタにてろ過し、ARシリーズのレギュレータによって所定の圧力に調整された、空気を使用してください。

給油される場合は、タービン油を使用してください。

タービン油 1 種(無添加)および 2 種(添加)の各社の銘柄につきましては、当社ホームページでご確認ください。

給油した場合は、途中で給油を停止せず継続して給油してください。

3-2. 使用流体に低露点空気が使用された場合、機器内部の潤滑特性の劣化から機器の信頼性(寿命)に影響が及ぶ可能性があります。25A-シリーズなど低露点对応品のご使用をご検討願います。

4. シリンダ使用の基本回路について

エアフィルタ・レギュレータ・電磁弁・スピードコントローラを使用してシリンダを作動させる場合の基本回路は、下図のようになります。

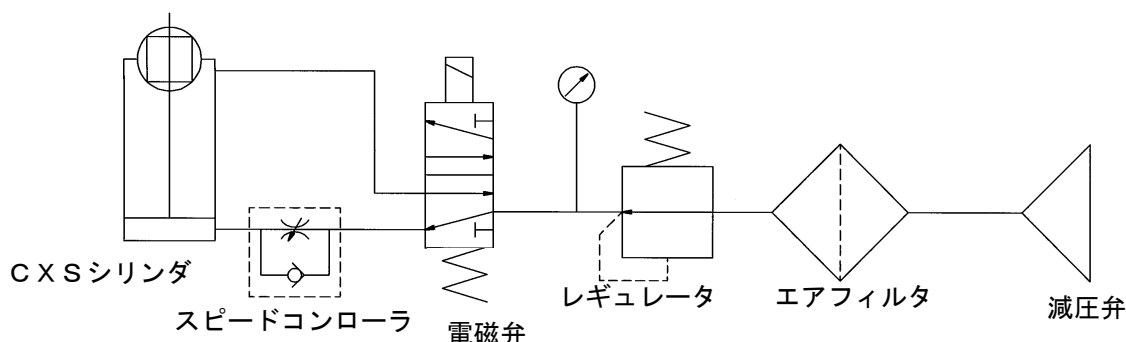

5. 速度制御について

5-1. シリンダの速度を調整する場合は、空気の給気口付近に SMC 製 AS シリーズのスピードコントローラを取付けて所定の速度に調整してください。

5-2. 速度を調整するためにスピードコントローラを使用する場合、シリンダへ給気する空気を絞って調節する場合と、シリンダからの排気を絞って調節する場合がありますが、前者の場合はシリンダの作動が不安定になります。複動シリンダの場合は、通常後者で使用します。

5-3. CXS シリーズエアシリンダは、エアクッション機構・ショックアブソーバ等を内蔵しておりませんので、衝撃力を制限する目的でシリンダの最大速度を遵守してください。

6. 保守について

ピストンパッキン・ロッドパッキンなどの交換で分解するときは、構造図(P15.16)を参照し交換してください。

- 6-1. プレート(5)とロッド(2), (3)を固定している止メネジ(13)とボルト(12)を緩めて外し、プレートをロッドから引抜きます。この際、ネジ部にはロックタイトを塗布していますので外れにくい場合もありますので、六角の頭部を壊さないようにしてください。また、プレートも同様に外れにくい場合もありますので、ロッドを傷めないようシャフトホルダ(市販品)等を使用してください。

注)ロックタイトはヒートガン等で止メネジ、ボルトを局所的に加熱することで接着力を低下させることが可能です。

(目安:250°C)

標準品以外の場合はグリースにフッ素が含まれている場合があります。フッ素を加熱しすぎると有毒ガスが発生しますので、周辺のグリースを除去し加熱しすぎに注意してください。

- 6-2. ロッドカバー(4)側の止メ輪(14)(2ヶ)を穴用C形止メ輪用プライヤを用いて外し、ロッドを利用してロッドカバーAss'yを取外します。

- 6-3. パッキン類の再利用は不可ですので、再組付け時には新品と交換してください。

この際、パッキン類に必ずグリースを塗布して、ゴミ等の混入に注意してください。なお、ロッドパッキン(21)およびピストンパッキン(20)(CXS*6のみ)には方向性がありますので下図のようにパッキンの向きに注意してください。

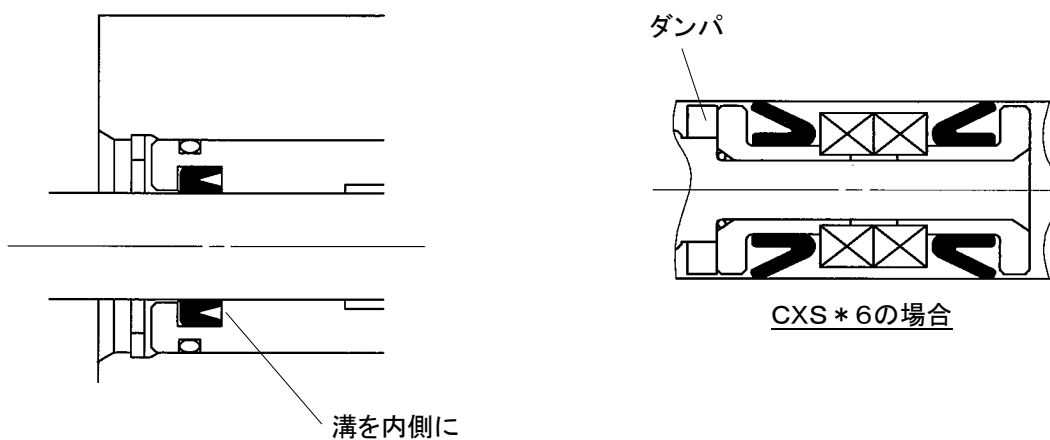

- 6-4. 再組付けは、ロッドAss'y (下図) →ロッドカバー側止メ輪の順に組付けます。

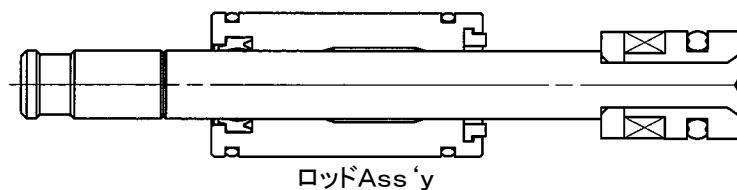

6-5. 最後にプレートをロッドに組付けます。

この際、ロッドが出端状態となっていることが必要ですので、ヘッドカバー側の給気ポートより加圧[0.2MPa以上]します。

この状態で、プレートをロッド③に押付けて六角穴付ボルト⑫を締付け、次に、六角穴付止メネジ⑬を締付けます。この際、ロッド③が回転しないよう、シャフトホルダ(市販品)等で回り止めをしてください。

ネジ部には、必ずロックタイトを塗布してください。

さらに、⑫⑬の締め付けの際にプレートの平行度を出すためスキマゲージ(t1.0mm)をプレート下面と定盤との隙間に挿入して行ってください。

⑫, ⑬の締め付け後、最低作動圧(下表)にて作動させてみて支障ないことを確認して完了です。(手で動かしてみてもスムーズに作動することが必要です。)

チューブ内径	φ6	φ10	φ15	φ20	φ25	φ32
最低作動圧MPa	0.15	0.1		0.05		

構造図 / すべり軸受

CXSM6

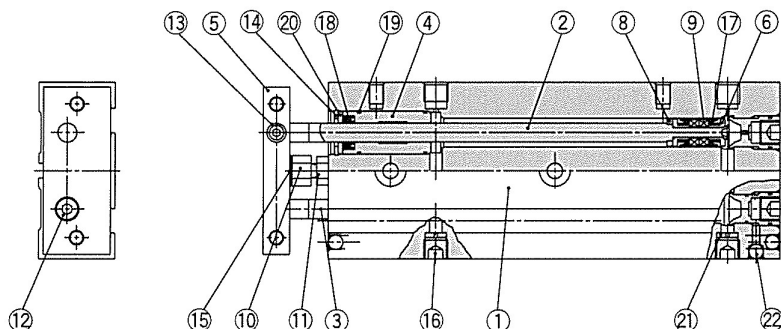

CXSM10~32

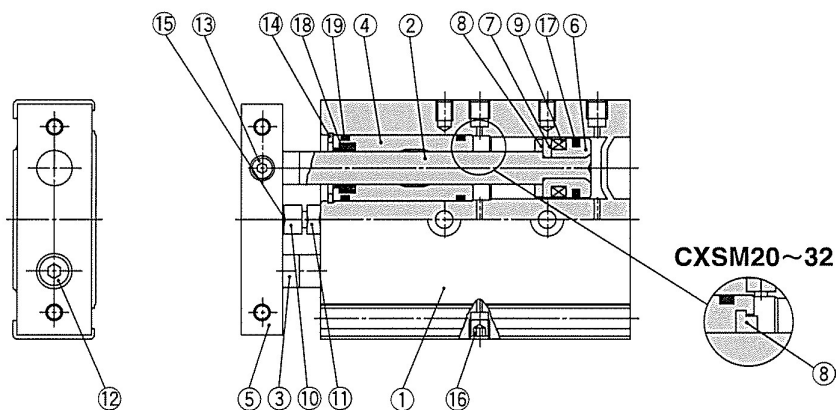

構成部品

番号	名称
1	ハウジング
2	ピストンロッドA
3	ピストンロッドB
4	ロッドカバー
5	プレート
6	ピストンA
7	ピストンB
8	ダンパ
9	磁石
10	ダンパボルト

番号	名称
11	六角ナット
12	六角穴付ボルト
13	六角穴付止メネジ
14	止メ輪
15	ダンパ
16	プラグ
17	ピストンパッキン
18	ロッドパッキン
19	Oリング
20	パッキン押エ

番号	名称
21	ポートスペーサ
22	スチールボール

交換部品:パッキンセット

チューブ内径(mm)	手配番号	内容
6	CXSM6-PS	上記番号 (17) (18) (19) のセット
10	CXSM10APS	
15	CXSM15-PS	
20	CXSM20-PS	
25	CXSM25-PS	
32	CXSM32-PS	

※パッキンセットは、(17) (18) (19) が 1 セットとなっておりますので、各チューブ内径の手配番号にて手配してください。

構造図 / ボールブッシュ軸受

CXSL6

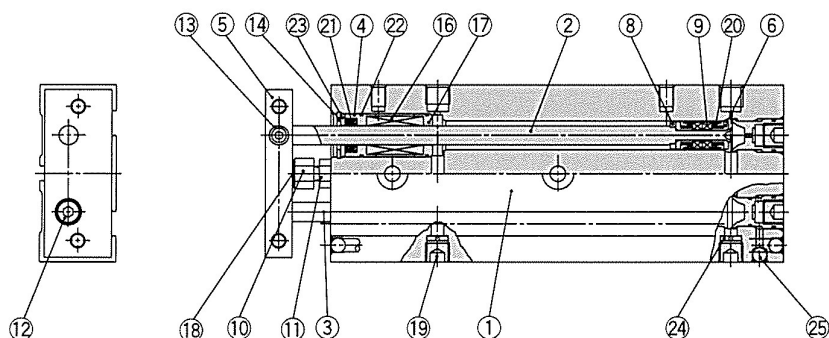

CXSL10~32

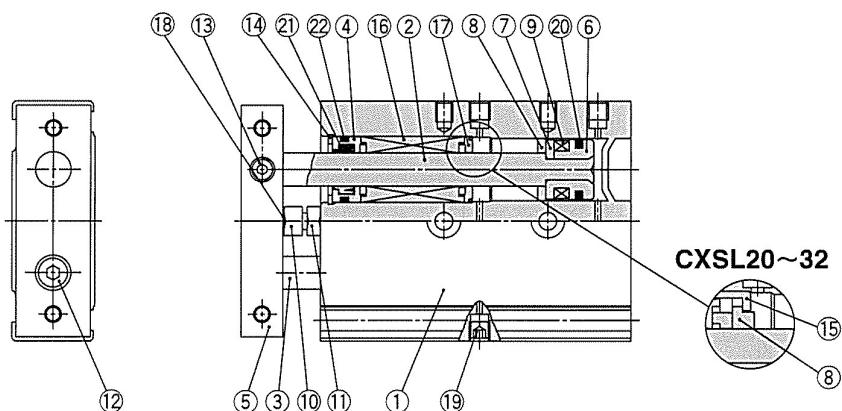

構成部品

番号	名称
1	ハウジング
2	ピストンロッドA
3	ピストンロッドB
4	ロッドカバー
5	プレート
6	ピストンA
7	ピストンB
8	ダンパ
9	磁石
10	ダンパボルト

番号	名称
11	六角ナット
12	六角穴付ボルト
13	六角穴付止メネジ
14	止メ輪
15	ダンパホルダ
16	ボールブッシュ
17	ベアリングスペーサ
18	ダンパ
19	プラグ
20	ピストンパッキン

番号	名称
21	ロッドパッキン
22	Oリング
23	パッキン押エ
24	ポートスペーサ
25	スチールボール

交換部品:パッキンセット

チューブ内径(mm)	手配番号	内容
6	CXSL6-PS	上記番号 (20) (21) (22) のセット
10	CXSL10BPS	
15	CXSL15APS	
20	CXSL20APS	
25	CXSL25APS	
32	CXSL32APS	

※パッキンセットは、(20) (21) (22) が 1 セットとなっておりますので、各チューブ内径の手配番号にて手配してください。

7. その他の注意事項

- 7-1. 水(温水)、クーラント液などのかかる雰囲気でのご使用はできるだけさけてください。
使用される場合は、保護カバー等を取付け、直接かからないようにお願いします。
- 7-2. 雰囲気中によっては、本体およびパッキン類に有害なものがありますので、ご注意ください。
- 7-3. 分解は先端部のプレートを取り外せば行えますが、パッキン交換等以外の不必要な分解は絶対に行わない
ください。
作動不良等が発生する原因となります。

改訂履歴

- A: 誤記修正
- B: 構造図変更、誤記修正
- 3: 「安全上の注意」改訂、記載内容見直し

SMC株式会社 お客様相談窓口

URL <https://www.smcworld.com>



0120-837-838

受付時間/9:00~12:00 13:00~17:00【月~金曜日、祝日、会社休日を除く】

④ この内容は予告なしに変更する場合がありますので、あらかじめご了承ください。
© SMC Corporation All Rights Reserved